



**Napęd do bram przesuwnych
Seria BK**

FA00442-PL



**BK-800 / 1200 / 1800 / 2200
1210 / 1810 / 2210**

INSTRUKCJA INSTALACJI, UŻYTKOWANIA I KONSERWACJI

PL Polski

Fabbricante / Manufacturer / Hersteller / Fabricant / Fabricante / Fabricante
/ Wytwórca / Fabrikant

Came S.p.a.

indirizzo / address / adresse / adresse / direccìon / endereço / adres / adres
Via Martiri della Libertà 15 - 31030 Dosson di Casier, Treviso - Italy



DICHIARA CHE LE AUTOMAZIONI PER CANCELLI SCORREVOLI / DECLARES THAT THE DRIVES FOR SLIDING GATES /
ERKLÄRT DASS DIE AUTOMATISIERUNGEN FÜR SCHIEBETORE / DECLARE QUE LES AUTOMATISATIONS POUR
PORTAILS COUISSANTS / DECLARA QUE LAS AUTOMATIZACIONES PARA PUERTAS CORREDERAS / DECLARA QUE AS
AUTOMATIZAÇÕES PARA PORTÕES DE CORRER / OSWIADCZA ZE AUTOMATYKA DO BRAM PRZESUWNYCH /
VERKLAART DAT DE AUTOMATISERING VOOR SCHUIFHEKKEN

BK-1200 ; BK-1200-ELTRON
BK-1201 ; BK-1800 ; BK-1801
BK-2200 ; BK-2200A ; BK-800

SONO CONFORMI ALLE DISPOSIZIONI DELLE SEGUENTI DIRETTIVE / THEY COMPLY WITH THE PROVISIONS OF THE FOLLOW-
ING DIRECTIVES / DEN VORGABEN DER FOLGENDEN RICHTLINIEN ENTSPRECHEN / SONT CONFORMES AUX DISPOSITIONS
DES DIRECTIVES SUIVANTES / CUMPLEN CON LAS DISPOSICIONES DE LAS SIGUIENTES DIRECTIVAS / ESTÃO DE ACORDO
COM AS DISPOSIÇÕES DAS SEGUINTES DIRECTIVAS / SA ZGODNE Z POSTANOWIENIAMI NASTĘPUJĄCYCH DYREKTYW
EUROPEJSKICH / VOLDOEN AAN DE VOORSCHRIFTEN VAN DE VOLGENDE RICHTLIJNEN:

- COMPATIBILITA' ELETTROMAGNETICA / ELECTROMAGNETIC COMPATIBILITY / ELEKTROMAGNETISCHE
VERTRÄGLICHKEIT / COMPATIBILITÉ ÉLECTROMAGNÉTIQUE / COMPATIBILIDAD ELECTROMAGNÉTICA / COMPATIBILI-
DADE ELETROMAGNÉTICA / KOMPATYBILNOŚCI ELEKTROMAGNETYCZNEJ / ELEKTROMAGNETISCHE COMPATIBI-
LITEIT : 2014/30/UE.

Riferimento norme armonizzate ed altre norme tecniche / Refer to
European regulations and other technical regulations / Harmonisierte
Bezugsnormen und andere technische Vorgaben / Référence aux normes
harmonisées et aux autres normes techniques / Referencia normas
armonizadas y otras normas técnicas / Referência de normas harmoniza-
das e outras normas técnicas / Odnosne normy ujednoczone i inne normy
techniczne / Geharmoniseerde en andere technische normen waarnaar is
verwezen

EN 61000-6-2:2005
EN 61000-6-3:2007+A1:2011
EN 62233:2008
EN 60335-1:2012+A11:2014
EN 60335-2-103:2015

RISPETTANO I REQUISITI ESSENZIALI APPLICATI: / MEET THE APPLICABLE ESSENTIAL REQUIREMENTS: / DEN WESENTLICHEN
ANGEWANDTEN ANFORDERUNGEN ENTSPRECHEN: / RESPECTER LES CONDITIONS REQUISES NECESSAIRES APPLIQUEES:
/ CUMPLEN CON LOS REQUISITOS ESENCIALES APLICADOS: / RESPETAM O REQUISITOS ESSENCIAIS APLICADOS: /
SPEŁNIAJA PODSTAWOWE WYMAGANIE WYRUNKI: / VOLDOEN AAN DE TOEPASBARE MINIMUM EISEN:

**1.1.3; 1.1.5; 1.2.1; 1.2.2; 1.3.2; 1.3.7; 1.3.8.1; 1.4.1; 1.4.2; 1.5.1; 1.5.6; 1.5.8; 1.5.9; 1.5.9; 1.5.13; 1.6.1; 1.6.3; 1.6.4;
1.7.1; 1.7.2; 1.7.4**

PERSONA AUTORIZZATA A COSTITUIRE LA DOCUMENTAZIONE TECNICA PERTINENTE / PERSON AUTHORISED TO COMPILE THE RELEVANT TECHNICAL DOCUMENTATION /
PERSON DIE BEVOLLMÄCHTIGT IST, DIE RELEVANTEN TECHNISCHEN UNTERLAGEN ZUSAMMENZUSTELLEN / DOCUMENTATION TECHNIQUE SPECIFIQUE D'AUTORISATION
A CONSTRUIRE DE / PERSONA FACULTADA PARA ELABORAR LA DOCUMENTACIÓN TÉCNICA PERTINENTE / PESSOA AUTORIZADA A CONSTITUIR A DOCUMENTAÇÃO TÉCNICA
PERTINENTE / OSOBA UPOWAŻNIIONA DO ZREDAGOWANIA DOKUMENTACJI TECHNICZNEJ / DEGENE DIE GEMACHTIGD IS DE RELEVANTE TECHNISCHE DOCUMENTEN
SAMEN TE STELLEN.

CAME S.p.a.

La documentazione tecnica pertinente è stata compilata in conformità all'allegato VII B. / The pertinent technical documentation has been drawn up in compliance with attached
document VII B. / Die relevante technische Dokumentation wurde entsprechend der Anlage VII B ausgestellt. / La documentation technique spécifique a été remplie conformément à
l'annexe VII B. / La documentación técnica pertinente ha sido rellenada en cumplimiento con el anexo VII B. / A documentação técnica pertinente foi preenchida de acordo com o anexo
VII B. / Odnosna dokumentacja techniczna została zredagowana zgodnie z załącznikiem VII B. / De technische documentatie terzake is opgesteld in overeenstemming met de bijlage VII B.

CAME S.p.a. si impegna a trasmettere, in risposta a una richiesta adeguatamente motivata delle autorità nazionali, informazioni pertinenti sulle quasi macchine, e / Came S.p.a., following
a duly motivated request from the national authorities, undertakes to provide information related to the quasi machines, and / Die Firma Came S.p.a. verpflichtet sich auf eine angemessen
motiviert Anfrage der staatlichen Behörden Informationen über die unvollständigen Maschinen, zu übermitteln, und / Came S.p.a. s'engage à transmettre, en réponse à une demande
bien fondée de la part des autorités nationales, les renseignements relatifs aux quasi machines / Came S.p.a. se compromete a transmitir, como respuesta a una solicitud adecuadamente
fundada por parte de las autoridades nacionales, informaciones relacionadas con las cuasimáquinas / Came S.p.a. compromete-se em transmitir, em resposta a uma solicitação motivada
apropriadamente pelas autoridades nacionais, informações pertinentes às partes que compoñham máquinas / Came S.p.a. zobowiązuje się do udzielenia informacji dotyczących maszyn
nieukonczonych na odpowiednio umotywowana prośbę, złożoną przez kompetentne organy państwowe / Came S.p.a. verbindt zich ertoe om op met redenen omkleed verzoek van de
nationale autoriteiten de relevante informatie voor de niet voltooid machine te verstrekken,

VIETA / FORBIDS / VERBIETET / INTERDIT / PROHIBE / PROIBE / ZABRANIA SIE / VERBIEDT

la messa in servizio finché la macchina finale in cui deve essere incorporata non è stata dichiarata conforme, se del caso alla 2006/42/CE. / commissioning of the above mentioned until such
moment when the final machine into which they must be incorporated, has been declared compliant, if pertinent, to 2006/42/CE / die Inbetriebnahme bevor die „Endmaschine“ in die die
unvollständige Maschine eingebaut wird, als konform erklärt wurde, gegebenenfalls gemäß der Richtlinie 2006/42/EU. / la mise en service tant que la machine finale dans laquelle elle doit
être incorporée n'a pas été déclarée conforme, le cas échéant, à la norme 2006/42/CE. / la puesta en servicio hasta que la máquina final en la que será incorporada no haya sido declarada
de conformidad de acuerdo a la 2006/42/CE / a colocação em funcionamento, até que a máquina final, onde devem ser incorporadas, não for declarada em conformidade, se de acordo
com a 2006/42/CE. / Uruchomienia urządzenia do czasu, kiedy maszyna, do której ma być wbudowany, nie zostanie oceniona jako zgodna z wymogami dyrektywy 2006/42/WE, jeśli taka
procedura była konieczna. / deze in werking te stellen zolang de eindmachine waarin de niet voltooid machine moet worden ingebouwd in overeenstemming is verklaard, indien toepasselijk
met de richtlijn 2006/42/EG.

Dosson di Casier (TV)
29 Novembre / November / November /
Novembre / Noviembre / Novembro /
Listopad / November 2017

Legale Rappresentante / Legal Representative / Gesetzlicher
Vertreter / Representant Legal / Representante Legal /
Representante Legal / Prawny Przedstawiciel / Juridische
Vertegenwoordiger

Paolo Menuzzo

Fascicolo tecnico a supporto / Supporting technical dossier / Unterstützung technische Dossier / soutien dossier technique / apoyo expediente
técnico / apoiar dossier técnico / wspieranie dokumentacji technicznej / ondersteunende technische dossier: 001BK-1200

Came S.p.a.

Via Martiri della Libertà, 15 - 31030 Dosson di Casier - Treviso - Italy - Tel. (+39) 0422 4940 - Fax (+39) 0422 4941
info@came.it - www.came.com

Cap. Soc. 1.610.000,00 € - C.F. e P.I. 03481280265 - VAT IT 03481280265 - REA TV 275359 - Reg Imp. TV 03481280265

DICHIARAZIONE DI INCORPORAZIONE allegato / DECLARATION OF INCORPORATION annex / ERKLÄRUNG FÜR DEN
EINBAU anhang / DECLARATION D'INCORPORATION annexe / DECLARACION DE INCORPORACION anexo / DECLARAÇÃO
DE INCORPORAÇÃO anexo / DEKLARACJA WBUDOWANIA załącznik / INBOUWERKLARING bijlage IIB - 2006/42/CE

⚠ UWAGA! Ważne instrukcje dotyczące bezpieczeństwa.
Ściśle stosować się do wskazówek dotyczących bezpieczeństwa osób.
Przechowywać te instrukcje.

• PRZECZYTAĆ WSZELKIE ZALECENIA BEZPIECZEŃSTWA PRZED UŻYCIEM URZĄDZENIA • URZĄDZENIE NALEŻY WYKORZYSTYWAĆ WYŁĄCZNIE DO CELÓW, DO JAKICH ZOSTAŁO JEDNOZNACZNIE PRZEZNACZONE. KAŻDE INNE UŻYTKOWANIE JEST NIEBEZPIECZNE. CAME S.P.A. NIE PONOSI ODPOWIEDZIALNOŚCI ZA EWENTUALNE SZKODY WYNIKAJĄCE Z BŁĘDNEGO, NIEWŁAŚCIWEGO LUB NIEROZSADNEGO UŻYTKOWANIA • PRODUKT DOSTARCZONY PRZEZ CAME S.P.A. JEST „MASZYNĄ NIEUKOŃCZONĄ” (ZGODNIE Z DEFINICJĄ OKREŚLONĄ PRZEZ DYREKTYWĘ MASZYNOWĄ 2006/42/WE). „MASZYNA NIEUKOŃCZONA” OZNACZA ZESPÓŁ, KTÓRY JEST PRAWIE MASZYNĄ, ALE NIE MOŻE SAMODZIELNIE SŁUżyć DO KONKRETNEGO ZASTOSOWANIA. JEDYNYM PRZEZNACZENIEM MASZYN NIEUKOŃCZONYCH JEST WŁĄCZENIE DO LUB POŁĄCZENIE Z INNYMI MASZYNAMI LUB INNYMI MASZYNAMI NIEUKOŃCZONYMI LUB WYPOSAŻENIEM, TWORZĄC W TEN SPOSÓB MASZYNĘ, DLA KTÓREJ MA ZASTOSOWANIE DYREKTYWA 2006/42/WE. MONTAŻ KOŃCOWY MUSI ZOSTAĆ PRZEPROWADZONY ZGODNIE Z NORMĄ 2006/42/WE (DYREKTYWA KOMISJI EUROPEJSKIEJ) ORAZ EUROPEJSKIMI STANDARDAMI ODNIIESIENIA: EN 13241-1, EN 12453, EN 12445 I EN 12635 • WSZYSTKIE CZYNNOŚCI NIEZBĘDNE DLA REALIZACJI AUTOMATYKI, MUSZĄ BYĆ PRZEPROWADZANE WYŁĄCZNIE PRZEZ PERSONEL DOŚWIADCZONY I WYKWALIFIKOWANY • SZCZEGÓŁOWE INFORMACJE NA TEMAT RYZYKA RESZTKOWEGO ZWIĄZANEGO Z INSTALACJĄ, WŁĄCZNIE Z FUNKCJONOWANIEM URZĄDZEŃ STERUJĄCYCH, MOŻNA UZYSKAĆ U DOŚWIADCZONEGO I WYKWALIFIKOWANEGO INSTALATORA. • ZALECA SIĘ UZYSKAĆ I PRZECHOWYWAĆ WSZELKIE INSTRUKCJE UŻYTKOWANIA DOTYCZĄCE URZĄDZEŃ SKŁADAJĄCYCH SIĘ NA MASZYNĘ KOŃCOWĄ • ZABRANIA SIĘ UŻYTKOWNIKOM WYKONYWANIA JAKICHKOLWIEK CZYNNOŚCI, OPRÓCZ TYCH, KTÓRYCH PRZEPROWADZENIE ZOSTAŁO WYRAŹNIE WSKAZANE I OPISANE W INSTRUKCJACH. CELEM DOKONANIA NAPRAW, ZMIAN REGULACJI CZY KONSERWACJI NADZWYCZAJNEJ, NALEŻY ZWRÓCIĆ SIĘ DO SERWISU TECHNICZNEGO • URZĄDZENIE MOŻE BYĆ UŻYwane PRZEZ DZIECI W WIEKU POWYŻEJ 8 LAT ORAZ PRZEZ OSOBY O OGRANICZONYCH MOŻLIWOŚCIACH FIZYCZNYCH, CZUCIOWYCH LUB UMYSŁOWYCH NIEPOSIAJĄCE DOŚWIADCZENIA LUB WYMAGANEJ WIEDZY, POD WARUNKIEM, ŻE BĘDĄ Z NIEGO KORZYSTAĆ POD NADZOREM LUB PO UZYSKANIU WSKAZÓWEK DOTYCZĄCYCH BEZPIECZNEGO UŻYTKOWANIA URZĄDZENIA I ZROZUMIENIA ZAGROŻEŃ Z NIM ZWIĄZANYCH • DZIECI NIE MOGĄ BAWIĆ SIĘ URZĄDZENIEM LUB JEGO PRZYCISKAMI, WŁĄCZNIE Z PILOTAMI. • CZYSZCZENIE I KONSERWACJA URZĄDZENIA PRZEZ UŻYTKOWNIKA NIE MOGĄ BYĆ WYKONYWANE PRZEZ DZIECI BEZ NADZORU • CZĘSTO KONTROLOWAĆ INSTALACJĘ POD KĄTEM UTRATY RÓWNOWAGI I ŚLADÓW ZUŻYCIA. • NIE UŻYWAĆ JEJ W PRZYPADKU, KIEDY KONIECZNA JEST NAPRAWA LUB REGULACJA. • W PRZYPADKU KONIECZNOŚCI NAPRAWY CZY REGULACJI INSTALACJI, NALEŻY ODBLOKOWAĆ NAPĘD I NIE UŻYWAĆ GO DO CHWILI PRZYWRÓCENIA WARUNKÓW PEŁNEGO BEZPIECZEŃSTWA PRZEZ PERSONEL WYKWALIFIKOWANY • ODŁĄCZYĆ ZASILANIE ELEKTRYCZNE PRZED ODBLOKOWANIEM NAPĘDU DLA OTWIERANIA RĘCZNEGO CZY INNYCH OPERACJI, ABY UNIKNĄĆ NIEBEZPIECZNYCH SYTUACJI. PRZECZYTAĆ INSTRUKCJE • USZKODZONY PRZEWÓD ZASILANIA MUSI BYĆ WYMIENIONY PRZEZ PRODUCENTA, PRZEZ JEGO SERWIS TECHNICZNY LUB INNĄ OSOBĘ O PODOBNYCH

KWALIFIKACJACH, CO POZWOLI UNIKNĄĆ ZAISTNIENIA NIEBEZPIECZNYCH SYTUACJI • NALEŻY ZAWSZE ZWRACAĆ SZCZEGÓLNA UWAGĘ NA NIEBEZPIECZNE MIEJSCA, KTÓRE MUSZĄ BYĆ SYGNALIZOWANE PRZEZ ZASTOSOWANIE PIKTOGRAMÓW I/LUB CZARNO-ZÓŁTEJ TAŚMY • PODCZAS UŻYTKOWANIA PRZEŁĄCZNIKA LUB STEROWANIA TYPU TOTMAN (OPERATOR OBECNY) NALEŻY STAŁE KONTROLOWAĆ, CZY W STREFIE DZIAŁANIA PORUSZAJĄCYCH SIĘ CZĘŚCI NIE PRZEBYWAJĄ INNE OSOBY • ZABRANIA SIĘ DOSTĘPU DO ZABEZPIECZONYCH CZĘŚCI WEWNĘTRZNYCH • URZĄDZENIE EMITUJE POZIOM CIŚNIENIA AKUSTYCZNEGO RÓWNY LUB NIŻSZY OD 70 dB (A) • W PRZYPADKU NIEPRAWIDŁOWEGO FUNKCJONOWANIA LUB USZKODZENIA ELEMENTÓW, NALEŻY NATYCHMIAST PRZERWAĆ UŻYWANIE I SKONTAKTOWAĆ SIĘ Z WYKWALIFIKOWANYM PERSONELEM • NIE URUCHAMIAĆ NAPĘDU, JEŚLI W OBSZARZE RUCHU ZNAJDUJĄ SIĘ OSOBY, ZWIERZĘTA LUB PRZEDMIOTY.

NA RYSUNKU **A** WSKAZANE SĄ GŁÓWNE PUNKTY POTENCJALNEGO ZAGROŻENIA DLA OSÓB.

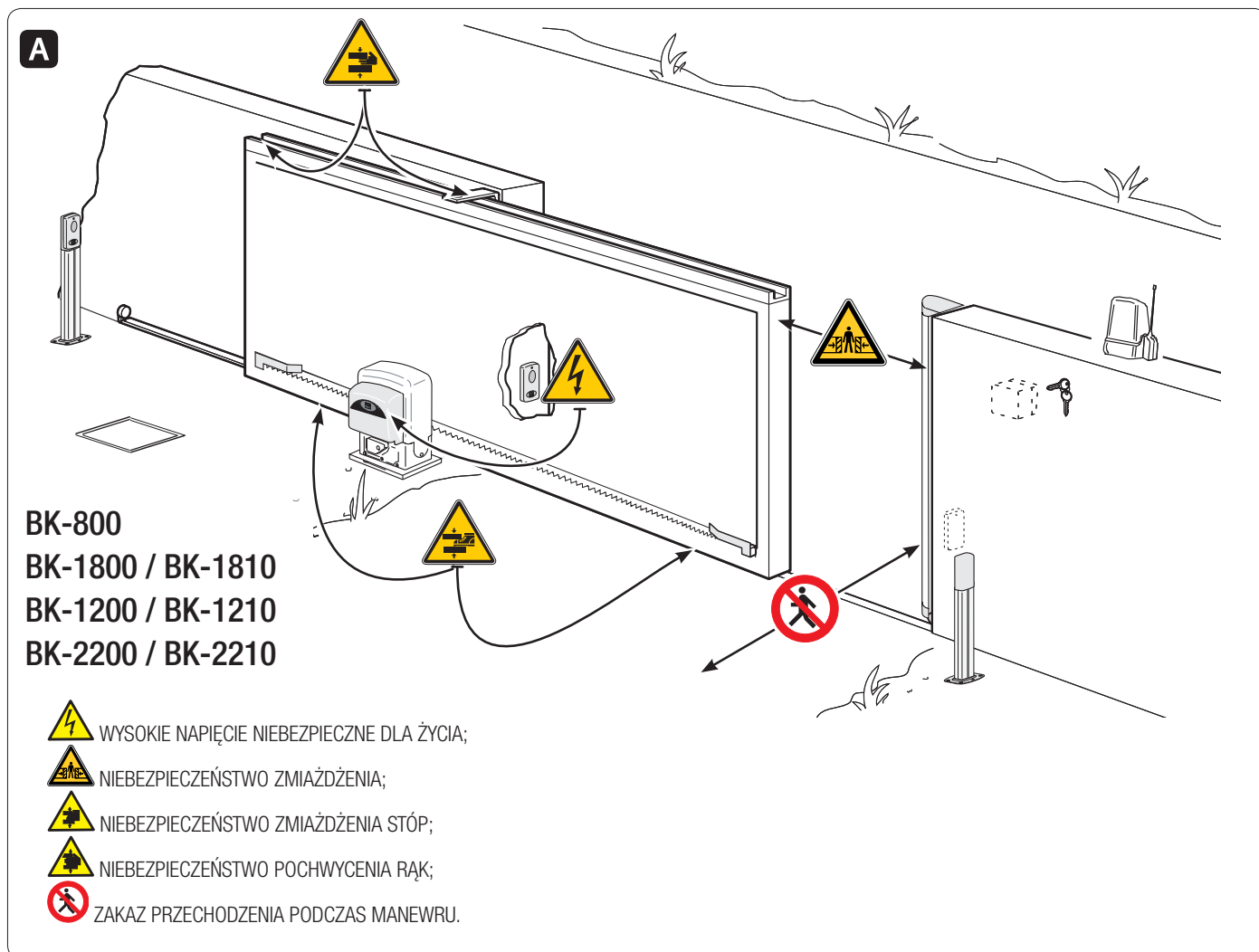

RĘCZNE WYSPRZĘGLANIE SIŁOWNIKA

⚠ Aktywacja ręcznego wysprzęglania może spowodować niekontrolowany ruch bramy z powodu usterki mechanicznej lub utraty wyważenia.

WYSPRZĘGLANIE (rysunek)

- Włożyć klucz trójkątny i obrócić w kierunku zgodnym z ruchem wskazówek zegara.
- Otworzyć pokrywę i obrócić pokrętko wysprzęglające (dołączone) w kierunku odwrotnym do ruchu wskazówek zegara.

ZASPRZĘGLANIE (rysunek)

W celu ponownego zasprzęglenia automatyki należy obrócić pokrętko w kierunku zgodnym z ruchem wskazówek zegara i zamknąć drzwi, przekręcając kluczyk w kierunku przeciwnym do ruchu wskazówek zegara.

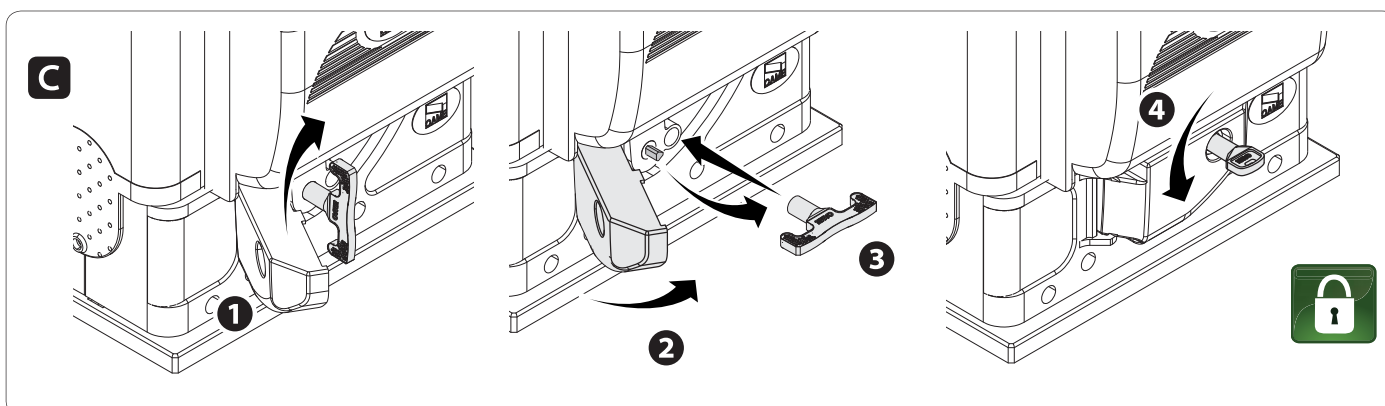
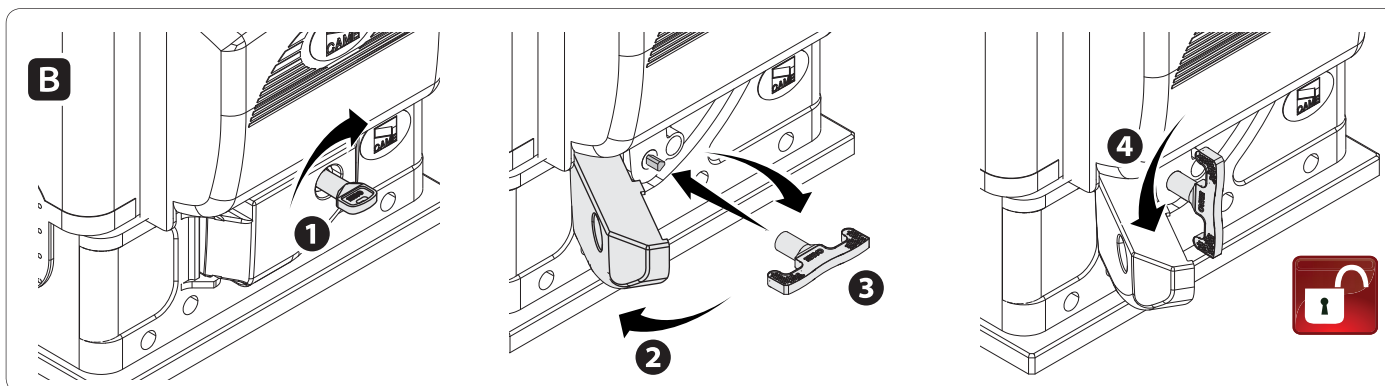

KONSERWACJA

⚠ **AUTOMATYKA MUSI BYĆ ODŁĄCZONA OD ZASILANIA PODCZAS CZYSZCZENIA, KONSERWACJI I WYMIANY CZĘŚCI (Z WYKLUCZENIEM CZYNNOŚCI B)**

Co najmniej raz na sześć miesięcy należy wykonać proste czynności zwyczajnej konserwacji.

⚠ **Zadbać o to, aby podczas wykonywania czynności przebywać poza strefą ruchu ramienia.**

A - Do czyszczenia kloszy fotokomórek należy używać szmatki lekko zwilżonej wodą. Nie stosować rozpuszczalników lub innych środków chemicznych.

B - Sprawdzić prawidłowe funkcjonowanie fotokomórek umieszczając jakiś przedmiot między nimi podczas ruchu: jeżeli nastąpi zmiana kierunku lub zablokowanie manewru, fotokomórki działają prawidłowo.

C - Sprawdzić czy nie występują zakłócenia dla normalnego funkcjonowania automatyki, na przykład krzewy lub rośliny w strefie działania fotokomórek lub zmiany/uszkodzenia bramy.

W przypadku konieczności naprawy czy wprowadzenia zmian do instalacji itp., należy skontaktować się z personelem wykwalifikowanym i odnotować wykonywane czynności.

CO ZROBIĆ JEŚLI...

PROBLEMY	MOŻLIWE PRZYCZYNY	MOŻLIWA POMOC
Nie można otworzyć, ani zamknąć bramy	<ul style="list-style-type: none"> • Brak zasilania • Siłownik jest wysprzęglony • Pilot wysyła słaby sygnał lub brak sygnału • Przyciski lub przełączniki sterujące zablokowane 	<ul style="list-style-type: none"> • Sprawdzić, czy jest zasilanie • Zasprzęglić siłownik • Wymienić baterie • Sprawdzić stan urządzeń
Brama otwiera się, lecz nie można jej zamknąć	<ul style="list-style-type: none"> • Fotokomórki są aktywne 	<ul style="list-style-type: none"> • Upewnić się, czy nie ma przeszkód w promieniu działania fotokomórek

⚠ **W przypadku, kiedy nie będzie możliwe rozwiązanie problemu przestrzegając wskazówek zamieszczonych w tabeli lub w przypadku stwierdzenia anomalii, nieprawidłowe działania, hałasów lub podejrzanych wibracji lub nieoczekiwanego zachowania urządzenia, wrócić się do wykwalifikowanego personelu.**

⚠ UWAGA! Ważne instrukcje dotyczące bezpieczeństwa.

**Przestrzegać wszelkich instrukcji, ponieważ nieprawidłowa instalacja może powodować poważne obrażenia.
Przed przystąpieniem do pracy przeczytać również zalecenia przeznaczone dla użytkownika.**

PRODUKT JEST PRZEZNACZONY WYŁĄCZNIE DO UŻYTKOWANIA DO CELÓW, DLA JAKICH ZOSTAŁ ZAPROJEKTOWANY. KAŻDE INNE UŻYTKOWANIE JEST NIEBEZPIECZNE. CAME S.P.A. NIE PONOSI ODPOWIEDZIALNOŚCI ZA EWENTUALNE SZKODY WYNIKAJĄCE Z BŁĘDNEGO, NIEWŁĄCZIWEGO LUB NIEROZSĄDNEGO UŻYTKOWANIA. • PRODUKT OMAWIANY W TEJ INSTRUKCJI ZOSTAŁ OKREŚLONY ZGODNIE Z DYREKTYWĄ MASZYNOWĄ 2006/42/WE JAKO "MASZYNA NIEUKOŃCZONA". ZGODNIE Z DEFINICJĄ "MASZYNA NIEUKOŃCZONA" OZNACZA ZESPÓŁ, KTÓRY JEST PRAWIE MASZYNĄ, ALE NIE MOŻE SAMODZIELNIE SŁUżyć DO KONKRETNEGO ZASTOSOWANIA. JEDYNYM PRZEZNACZENIEM MASZYN NIEUKOŃCZONYCH JEST WŁĄCZENIE DO LUB POŁĄCZENIE Z INNYMI MASZYNAMI LUB INNYMI MASZYNAMI NIEUKOŃCZONYMI LUB WYPOSAŻENIEM, TWORZĄC W TEN SPOSÓB MASZYNĘ, DLA KTÓREJ MA ZASTOSOWANIE DYREKTYWA 2006/42/WE. MONTAŻ KOŃCOWY MUSI ZOSTAĆ PRZEPROWADZONY ZGODNIE Z NORMĄ 2006/42/WE (DYREKTYWA KOMISJI EUROPEJSKIEJ) ORAZ EUROPEJSKIMI STANDARDAMI ODNIENIA: EN 13241-1, EN 12453, EN 12445 ED EN 12635. W ZWIĄZKU Z POWYŻSZYMI ROZWAŻANIAMI, WSZELKIE OPERACJE OPISANE W TEJ INSTRUKCJI MUSZĄ BYĆ WYKONYWANE WYŁĄCZNIE PRZEZ PERSONEL DOŚWIADCZONY I WYKWALIFIKOWANY • PRODUCENT UCHYŁA SIĘ OD WSZELKIEJ ODPOWIEDZIALNOŚCI ZA STOSOWANIE PRODUKTÓW NIEORYGINALNYCH - PROWADZI TO DO WYGAŚNIĘCIA GWARANCJI • PRZECHOWYWAĆ INSTRUKCJĘ W DOKUMENTACJI TECHNICZNEJ RAZEM Z INSTRUKCJAMI INNYCH URZĄDZEŃ WYKORZYSTANYCH DO REALIZACJI AUTOMATYKI • SPRAWDZIĆ, CZY PRZEDZIAŁ TEMPERATURY WSKAZANY NA NAPĘDZIE JEST ODPOWIEDNI DLA MIEJSCA INSTALACJI • PRZYGOTOWANIE PRZEWODÓW, MONTAŻ, PODŁĄCZENIA ELEKTRYCZNE I ODBIÓR TECHNICZNY MUSZĄ BYĆ PRZEPROWADZONE ZGODNIE Z ZASADAMI POPRAWNEGO I BEZPIECZNEGO WYKONYWANIA PRAC TECHNICZNYCH ORAZ PRZESTRZEGAJĄC OBOWIĄZUJĄCYCH PRZEPISÓW • USZKODZONY PRZEWÓD ZASILANIA MUSI BYĆ WYMIENIONY PRZEZ PRODUCENTA, PRZEZ JEGO SERWIS TECHNICZNY LUB INNĄ OSOBĘ O PODOBNYCH KWALIFIKACJACH, CO POZWOLI UNIKNĄĆ ZAISTNIENIA KAŻDEJ NIEBEZPIECZNEJ SYTUACJI • PODCZAS KAŻDEJ FAZY INSTALACJI NALEŻY UPEWNIĆ SIĘ, ŻE CZYNNOŚCI SĄ WYKONYWANE PO ODŁĄCZENIU NAPIĘCIA • AUTOMATYKA NIE MOŻE BYĆ UŻYWANA Z BRAMAMI WYPOSAŻONYMI W FURTKĘ DLA PIESZYCH, CHYBA, ŻE NAPĘD MOŻE BYĆ AKTYWOWANY TYLKO W PRZYPADKU FURTKI ZNAJDUJĄCEJ SIĘ W POZYCJI BEZPIECZEŃSTWA • UPEWNIĆ SIĘ, CZY UNIKANE JEST POCHWYCENIE POMIĘDZY BRAMĄ I STAŁYMI CZĘŚCIAMI ZNAJDUJĄCYMI SIĘ W POBLIŻU, W NASTĘPSTWIE RUCHU BRAMY • PRZED ROZPOCZĘCIEM INSTALACJI AUTOMATYKI NALEŻY SPRAWDZIĆ CZY BRAMA JEST W DOBRYM STANIE MECHANICZNYM, JEST PRAWIDŁOWO WYWAŻONA ORAZ CZY DOBRZE SIĘ ZAMYKA: W PRZYPADKU OCENY NEGATYWNEJ, NIE NALEŻY KONTYNUOWAĆ PRZED DOSTOSOWANIEM SIĘ DO WYMOGÓW PEŁNEGO BEZPIECZEŃSTWA • UPEWNIĆ SIĘ CZY BRAMA JEST ODPOWIEDNIO STABILNA ORAZ CZY KOŁA FUNKCJONUJĄ PRAWIDŁOWO I CZY SĄ ODPOWIEDNIO SMAROWANE. • DOLNA PROWADNICA MUSI BYĆ DOBRZE ZAMOCOWANA DO PODŁOŻA, NA POZIOMEJ I GŁADKIEJ POWIERZCHNI, NA KTÓREJ BRAK JEST PRZESZKÓD MOGĄCYCH UTRUDNIAĆ RUCH BRAMY • TORY GÓRNEJ PROWADNICY NIE POWINNY POWODOWAĆ TARCIA • UPEWNIĆ SIĘ CZY WYSTĘPUJE MECHANICZNY OGRANICZNIK POŁOŻEŃ KRAŃCOWYCH PRZY ZAMYKANIU I OTWIERANIU • ZADBAĆ O TO, ABY AUTOMATYKA BYŁA ZAINSTALOWANA NA ODPORNEJ POWIERZCHNI, W MIEJSCU ZABEZPIECZONYM PRZED MOŻLIWYMI UDERZENIAMI • UPEWNIĆ SIĘ, ŻE ZOSTAŁY JUŻ ZAMONTOWANE ODPOWIEDNIE OGRANICZNIKI MECHANICZNE • JEŻELI AUTOMATYKA JEST ZAINSTALOWANA NA WYSOKOŚCI PONIŻEJ 2,5 M OD PODŁOGI LUB INNEGO POZIOMU DOSTĘPU, NALEŻY SPRAWDZIĆ KONIECZNOŚĆ ZASTOSOWANIA EWENTUALNYCH ZABEZPIECZEŃ I LUB OSTRZEŻEŃ W CELU ZABEZPIECZENIA PUNKTÓW NIEBEZPIECZNYCH • NIE NALEŻY MONTOWAĆ NAPĘDU W ODWRÓCONEJ POZYCJI, ANI TEŻ NA ELEMENTACH, KTÓRE MOGŁYBY SIĘ UGIĄĆ POD JEGO CIĘŻAREM. JEŚLI JEST TO KONIECZNE, NALEŻY ODPOWIEDNIO WZMOCNIĆ PUNKTY MOCOWANIA • NIE INSTALOWAĆ NAPĘDU W MIEJSCACH, USYTUOWANYCH NA POCHYŁYM PODŁOŻU • UPEWNIĆ SIĘ, BY EWENTUALNE URZĄDZENIA NAWADNIAJĄCE NIE ZRASZAŁY NAPĘDU OD DOŁU • UMIEŚCIĆ W DOBRZE WIDOCZNYM MIEJSCU ODPOWIEDNIĄ SYGNALIZACJĘ OSTRZEGAJĄCĄ PRZED POTENCJALNYM RYZYKIEM RESZTKOWYM, Z KTÓRĄ NALEŻY ZAPOZNAĆ UŻYTKOWNIKA KOŃCOWEGO • DOKŁADNIE OGRANICZYĆ CAŁY OBSZAR ZAKŁADU, ABY UNIEMOŻLIWIĆ DOSTĘP DLA OSÓB NIEUPOWAŻNIONYCH, A ZWŁASZCZA NIEPEŁNOLETNICH I DZIECI • UMIEŚCIĆ ZNAKI OSTRZEGAWCZE (NP. TABLICA NA BRAMIE) TAM, GDZIE JEST TO KONIECZNE I W MIEJSCU DOBRZE WIDOCZNYM • ZALECA SIĘ STOSOWAĆ ODPOWIEDNIE ZABEZPIECZENIA, ABY UNIKNĄĆ NIEBEZPIECZNYCH POD WZGLĘDEM MECHANICZNYM SYTUACJI, SPOWODOWANYCH PRZEZ OBECNOŚĆ OSÓB W OBSZARZE DZIAŁANIA URZĄDZENIA (NP. UNIKAĆ PRZYCIŚNIĘCIA PALCÓW POMIĘDZY KOŁEM ZĘBATYM I ZĘBATKĄ) • PRZEWODY ELEKTRYCZNE MUSZĄ BYĆ PRZEPROWADZONE PRZEZ KORYTKA KABLOWE I NIE MOGĄ STYKAĆ SIĘ Z CZĘŚCIAMI, KTÓRE MOGĄ NAGRZEWAĆ SIĘ PODCZAS UŻYTKOWANIA (SILNIK, TRANSFORMATOR ITP.) • ZGODNIE Z NORMAMI DOTYCZĄCYMI INSTALACJI, ZAOPATRYĆ SIĘ ZASILANIA W ODPOWIEDNI WYŁĄCZNIK WIELOBIEGUNOWY, KTÓRY UMOŻLIWIA CAŁKOWITE ODŁĄCZENIE ZASILANIA W WARUNKACH III KATEGORII PRZEPIĘCIA • WSZYSTKIE URZĄDZENIE STEROWANIA I KONTROLI MUSZĄ BYĆ INSTALOWANE W ODLEGŁOŚCI CO NAJMNIEJ 1,85 M OD OBWODU OBSZARU RUCHU BRAMY, LUB W MIEJSCU, GDZIE DOSTĘP DO NICH NIE JEST MOŻLIWY Z ZEWNĄTRZ PRZEZ BRAMĘ • WSZYSTKIE WYŁĄCZNIKI W TRYBIE TOTMAN MUSZĄ BYĆ UMIESZCZONE W MIEJSCU, GDZIE PRZESUWAJĄCE SIĘ SKRZYDŁA BRAMY, STREFY PRZEJAZDU I PRZEJŚCIA SĄ W PEŁNI WIDOCZNE, JEDNAKŻE W ODPOWIEDNIEJ ODLEGŁOŚCI OD RUCHOMYCH CZĘŚCI • CHYBA, ŻE ZOSTAŁO PRZEWIDZIANE URUCHOMIENIE PRZY POMOCY KLUCZA; INSTALACJA URZĄDZEŃ STERUJĄCYCH MUSI PRZEBIEGAĆ NA WYSOKOŚCI CO NAJMNIEJ 1,5 M I W MIEJSCU NIEDOSTĘPNYM DLA OSÓB NIEUPOWAŻNIONYCH • ABY PRZEPROWADZIĆ PRÓBĘ SIŁY UDERZENIA NALEŻY ZASTOSOWAĆ ODPOWIEDNIĄ LISTWĘ OPTYCZNĄ, PRAWIDŁOWO ZAINSTALOWANĄ I WYKONAĆ ODPOWIEDNIE REGULACJE • PRZED PRZEKAZANIEM URZĄDZENIA UŻYTKOWNIKOWI NALEŻY ZWERYFIKOWAĆ ZGODNOŚĆ INSTALACJI Z NORMĄ ZHARMONIZOWANĄ DYREKTYWY MASZYNOWEJ 2006/42/WE. UPEWNIĆ SIĘ CZY AUTOMATYKA ZOSTAŁA ODPOWIEDNIO UREGULOWANA ORAZ CZY URZĄDZENIA ZABEZPIECZAJĄCE I SYSTEM RĘCZNEGO WYSPRZĘGLANIA FUNKCJONUJĄ POPRAWNIE • UMIEŚCIĆ NA STAŁE ETYKIETĘ, KTÓRA SYGNALIZUJE W JAKI SPOSÓB NALEŻY UŻYWAĆ MECHANIZM WYSPRZĘGLANIA RĘCZNEGO W POBLIŻU ODPOWIEDNIEGO ELEMENTU SPRZĘGAJĄCEGO • ZALECA SIĘ PRZEKAZAĆ UŻYTKOWNIKOWI KOŃCOWEMU WSZELKIE INSTRUKCJE OBSŁUGI DOTYCZĄCE URZĄDZEŃ, KTÓRE SKŁADAJĄ SIĘ NA MASZYNĘ FINALNĄ.

Na rysunku **A** (STRONA 3) WSKAZANE SĄ GŁÓWNE PUNKTY POTENCJALNEGO ZAGROŻENIA DLA OSÓB.

LEGENDA

- 📖 Ten symbol oznacza akapity, które należy uważnie przeczytać.
⚠ Ten symbol oznacza akapity dotyczące bezpieczeństwa.
👉 Ten symbol oznacza uwagi, które należy przekazać użytkownikowi.

Wszystkie wymiary są podane w milimetrach, z wyjątkiem inaczej oznaczonych.

OPIS

Napęd wyposażony w płytę elektroniczną i mechaniczne wyłączniki krańcowe do bram przesuwnych o wadze do 2,200 kg.

PRZEZNACZENIE

Automatyka została zaprojektowana i skonstruowana w celu zautomatyzowania bram przesuwnych w obiektach przemysłowych lub wielomieszkaniowych.

- 📖 Instalację i użytkowanie niezgodne z zalecanymi w tej instrukcji należy uznać za zabronione.

RODZAJ ZASTOSOWANIA

Model	BK-800	BK-1200 / 1210	BK-1800 / 1810	BK-2200 / 2210
Standardowa długość referencyjna* części przesuwnej (m)				10
Waga maksymalna części przesuwnej (kg)	800	1.200	1.800	2.200
Moduł koła zębatego	4	4	4	6

* W przypadku zastosowań o wymiarach innych niż standardowe, należy zapoznać się z wykresami poniżej

Dane techniczne

Model	BK-800	BK-1200	BK-1800	BK-2200	BK-1210	BK-1810	BK-2210
Stopień ochrony (IP)				44			
Zasilanie (V - 50/60 Hz)		230 AC				120 AC	
Zasilanie silnika (V - 50/60 Hz)		230 AC				120 AC	
Pobór mocy w trybie stand-by (W)				5			
Pobór mocy w trybie stand-by z modułem RGP1 (W)		0,5				-	
Moc (W)	520	380	480	580	310	440	500
Siła ciągu (N)	800	850	1150	1500	850	1100	1400
Prędkość otwierania (m/min)				10,5			
Temperatura robocza (°C)				-20 ÷ +55			
Kondensator (µF)	22	25	31,5	35	100	140	160
Klasa urządzenia				I			
Ochrona termiczna silnika (°C)				150			
Ciężar (kg)	21	18	19,5	21	18	19,5	21

WYMIARY

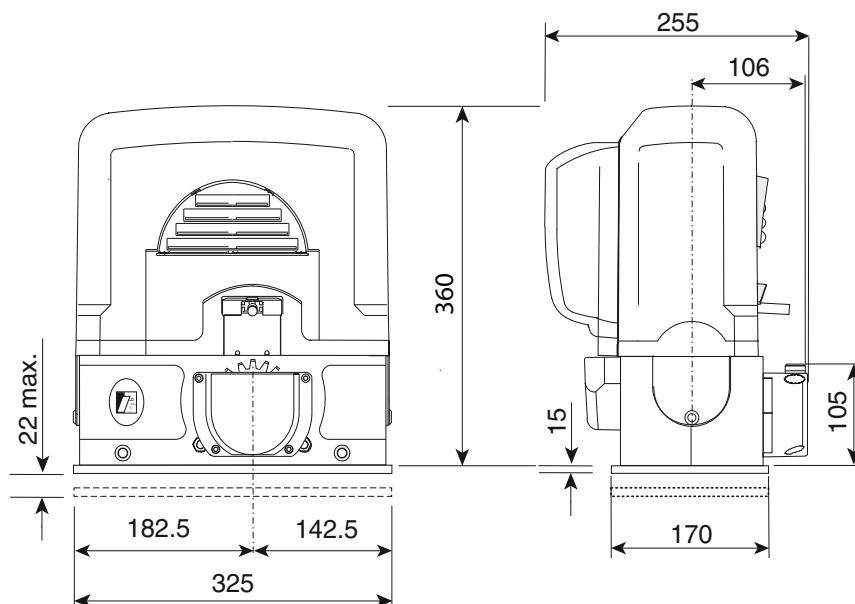

CYKLE ROBOCZE

Dana	BK-800 / 1200 / 1210 / 1800 / 1810 / 2200 / 2210
Cykle/godzinę (liczba)	14
Następujące po sobie cykle (liczba)	13

Obliczenie cykli odnosi się do bramy o **standardowej długości referencyjnej** (zob. rodzaj zastosowania), prawidłowo zainstalowanej i wolnej od konfliktów mechanicznych i/lub przypadkowego tarcia, przy pomiarze dokonywanym w temperaturze otoczenia wynoszącej 20° C, zgodnie z normą EN 60335-2-103. W przypadku zastosowań o wymiarach innych niż standardowe, należy zapoznać się z wykresami poniżej.

- wykres cykle/godzinę

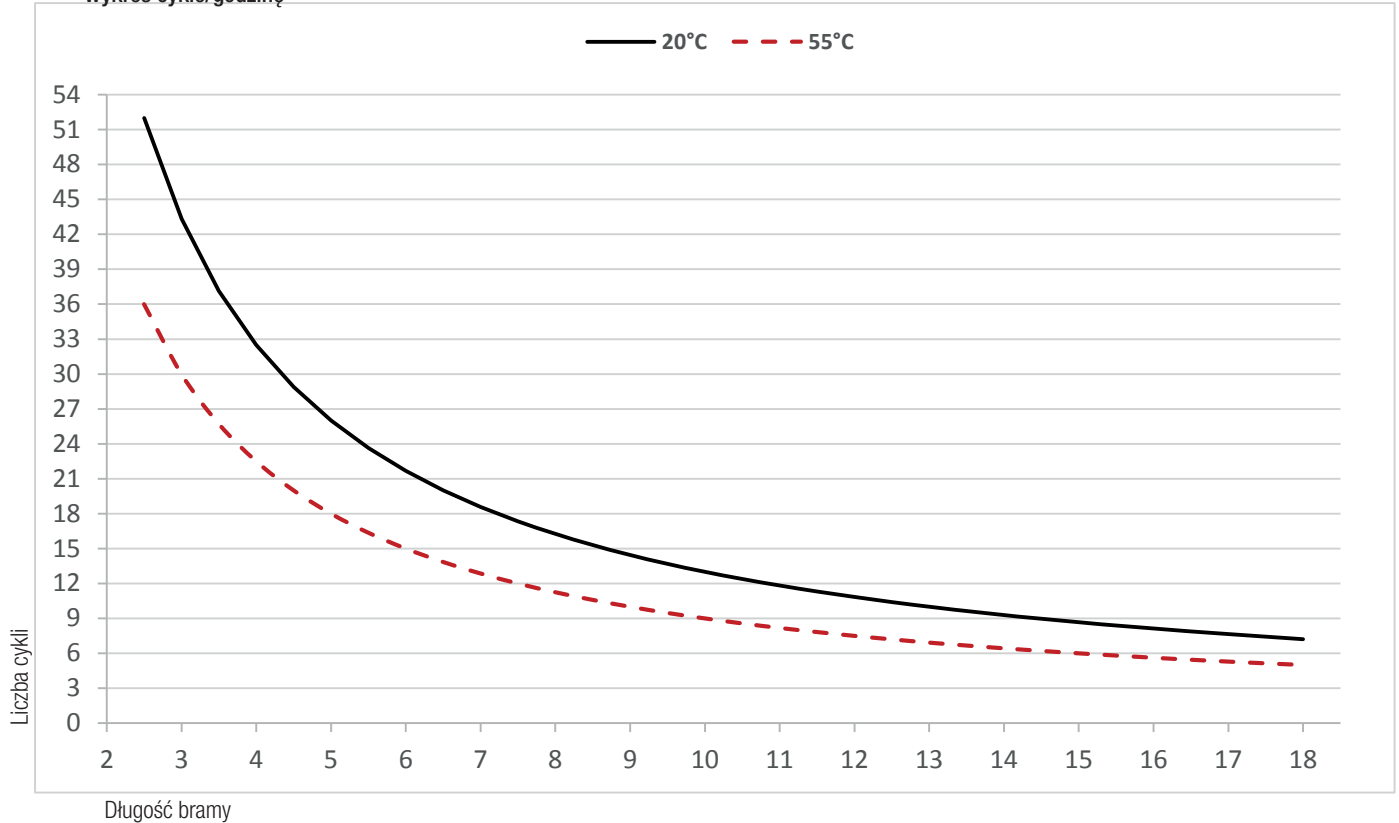

- Wykres następujących po sobie cykli

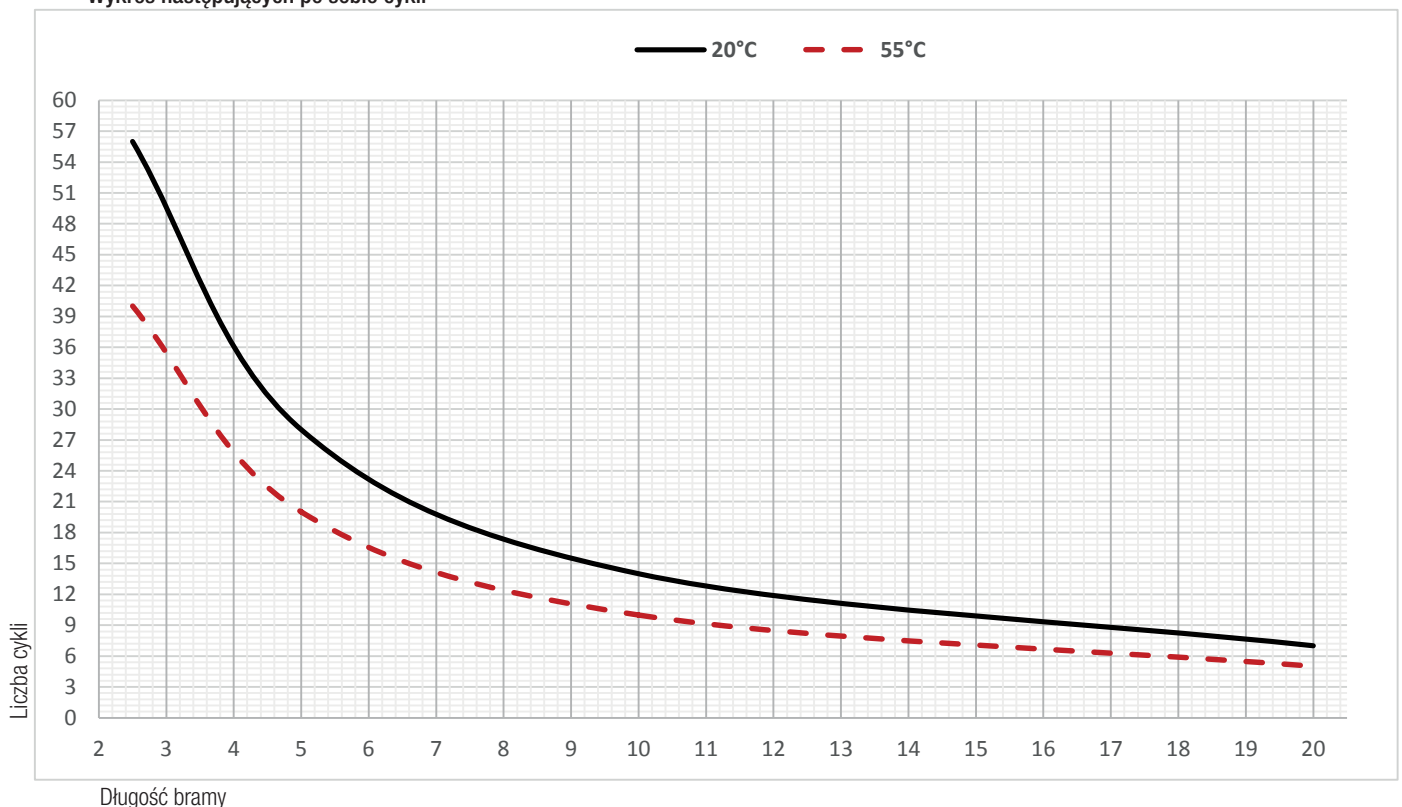

OPIS CZĘŚCI SKŁADOWYCH

- | | |
|--------------------------------------|---|
| 1. Pokrywa | 7. Krzywki wyłączników krańcowych |
| 2. Siłownik | 8. Mechaniczny ogranicznik krańcowy |
| 3. Płyta elektroniczna | 9. Wentylator (seria BK-800) |
| 4. Pokrywa przednia | 10. Transformator |
| 5. Płyta mocująca | 11. Drzwiczki mechanizmu wysprężającego |
| 6. Podstawa dla płyty elektronicznej | 12. Klucz wysprężający |

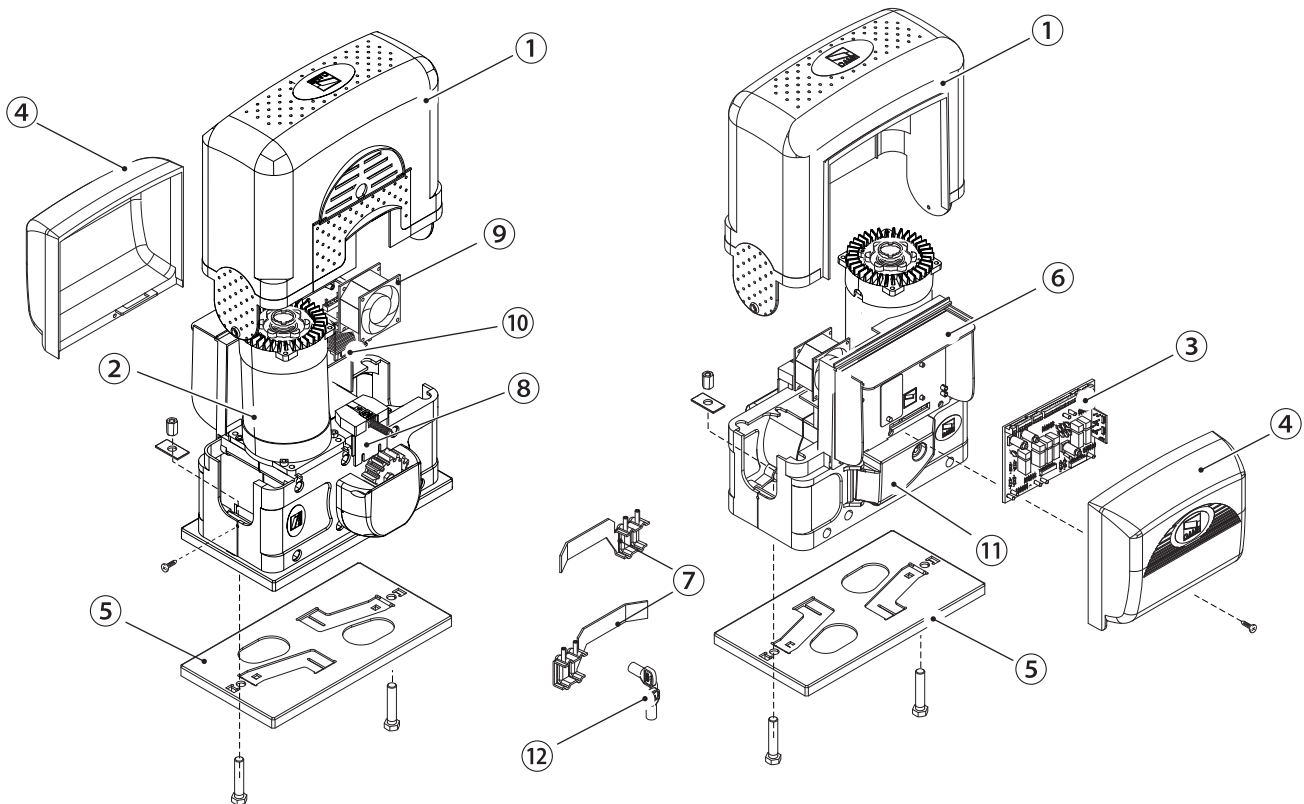

Przykładowa instalacja

- | | |
|-----------------------------------|----------------------------|
| 1. Napęd | 7. Fotokomórki |
| 2. Krzywki wyłączników krańcowych | 8. Kolumna pod fotokomórki |
| 3. Zębatka | 9. Odbój |
| 4. Przełącznik kluczowy | 10. Listwa bezpieczeństwa |
| 5. Lampa ostrzegawcza | 11. Studzienka rozdzielcza |
| 6. Antena | |

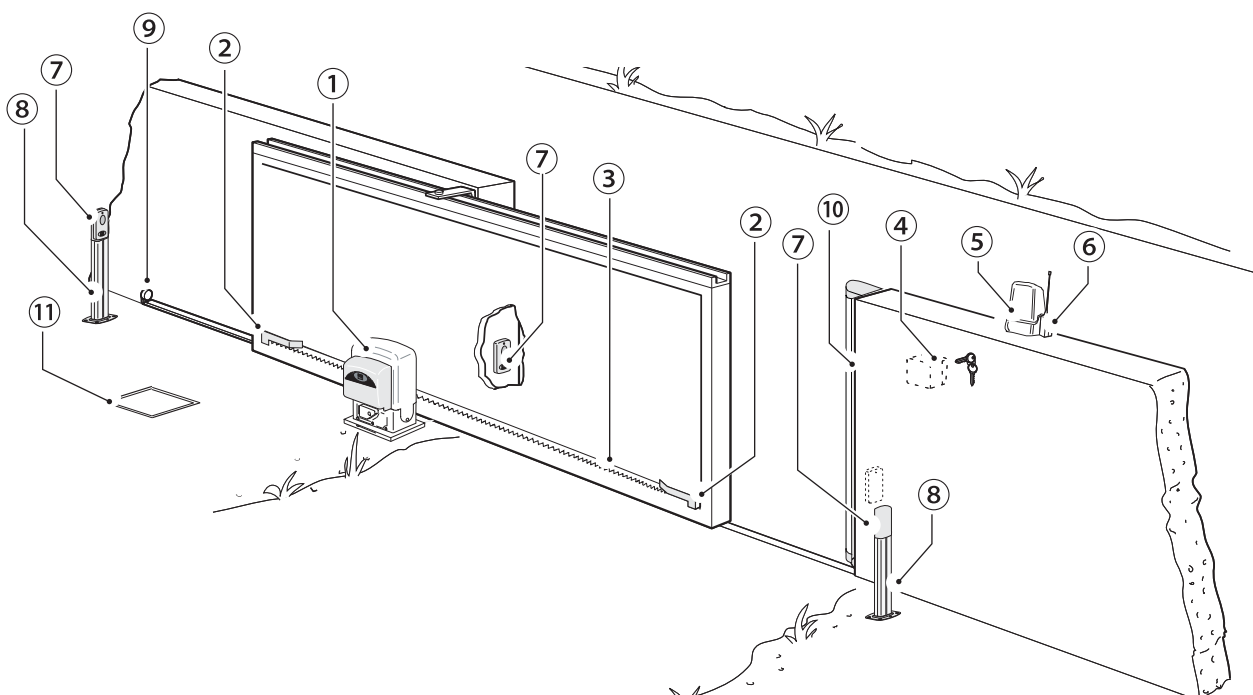

OGÓLNE WSKAZÓWKI DOTYCZĄCE INSTALACJI

△ Instalacja musi być przeprowadzona zgodnie z obowiązującymi przepisami prawnymi przez personel wykwalifikowany i doświadczony.

CZYNNOŚCI PRZED INSTALACJĄ

△ Przed przystąpieniem do instalacji napędu należy wykonać poniższe czynności:

- sprawdzić, czy górne suwaki prowadnicy nie powodują tarcia;
- sprawdzić, czy obecny jest mechaniczny ogranicznik położeń krańcowych, zarówno przy otwieraniu, jak i przy zamykaniu.
- sprawdzić, czy miejsce mocowania napędu nie jest narażone na uderzenia i czy powierzchnia mocowania jest solidna;
- zgodnie z normami technicznymi dotyczącymi instalacji zaopatrzyć sieć zasilania w odpowiedni wyłącznik wielobiegunowy, który umożliwi całkowite odłączenie zasilania w warunkach III kategorii przebiecia;
- przygotować odpowiednie rury i korytka kablowe dla przeprowadzenia przewodów elektrycznych w celu ich ochrony przed uszkodzeniami mechanicznymi.

NARZĘDZIA I MATERIAŁY

Upewnij się, czy zostały przygotowane wszystkie narzędzia i materiały niezbędne dla bezpiecznego dokonania instalacji, zgodnie z obowiązującymi przepisami.

RODZAJ I MINIMALNY PRZEKRÓJ PRZEWODÓW

Połączenie	Długość przewodu	
	< 20 m	20 < 30 m
Zasilanie płyty elektronicznej 230 V AC (1P+N+PE)	3G x 1,5 mm ²	3G x 2,5 mm ²
Urządzenia sygnalizacyjne	2 x 0,5 mm ²	
Urządzenia sterujące	2 x 0,5 mm ²	
Urządzenia zabezpieczające (fotokomórki)	(TX = 2 x 0,5 mm ²)	
	(RX = 4 x 0,5 mm ²)	

📖 W przypadku zasilania 230 V i używania na zewnątrz budynków, wykorzystać przewody typu H05RN-F zgodne z normą 60245 IEC 57 (IEC); natomiast wewnątrz budynków wykorzystać przewody typu H05VV-F zgodne z normą 60227 IEC 53 (IEC). Dla zasilania do 48 V, mogą być używane przewody typu FROR 20-22 II zgodne z normą EN 50267-2-1 (CEI).

📖 Do podłączenia anteny wykorzystać przewód typu RG58 (zalecana długość do 5 m).

📖 Do połączenia sprzężonego i CRP zastosować kabel typu UTP CAT5 (do 1000 m).

📖 Jeżeli długość przewodów różni się od wartości podanych w tabeli, należy określić ich średnicę na podstawie rzeczywistego poboru prądu podłączonych urządzeń oraz zgodnie z zaleceniami normy CEI EN 60204-1.

📖 Dla połączeń przewidujących kilka urządzeń na tej samej linii (sekwencyjne), parametry określone w tabeli muszą być zmodyfikowane w zależności od rzeczywistych wartości poboru prądu i odległości. W sprawie połączenia produktów nie objętych niniejszymi instrukcjami należy posłużyć się załączoną do nich dokumentacją techniczną.

INSTALACJA

△ Poniższe ilustracje są jedynie przykładowe, ponieważ wymiary i przestrzeń mocowania mechanizmu i akcesoriów zmieniają się w zależności od rzeczywistych rozmiarów. Wybór najbardziej odpowiedniego rozwiązania będzie zależał od instalatora systemu.

📖 Rysunki dotyczą napędu zainstalowanego po lewej stronie.

MONTAŻ PESZLI

Przygotować wykop pod skrzynię fundamentową.

Przygotować peszle niezbędne dla dokonania połączeń przewodów odchodzących z puski połączeniowej.

Dla podłączenia motoreduktora zaleca się stosować peszel o średnicy \varnothing 40 mm, a dla akcesoriów, peszle o średnicy \varnothing 25 mm.

📖 Ich liczba jest uzależniona od rodzaju instalacji i od przewidzianych akcesoriów.

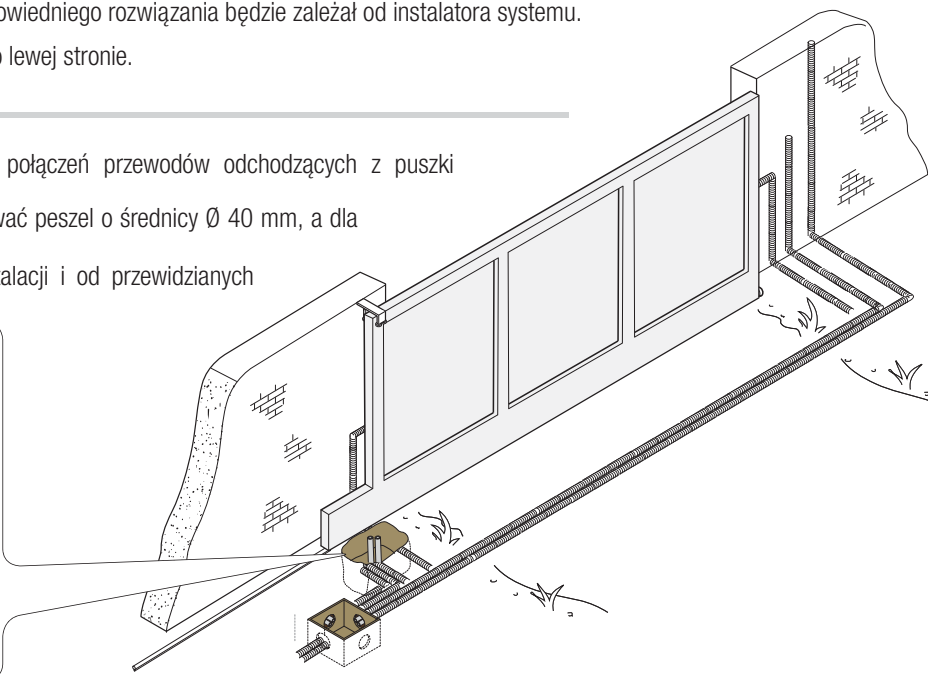
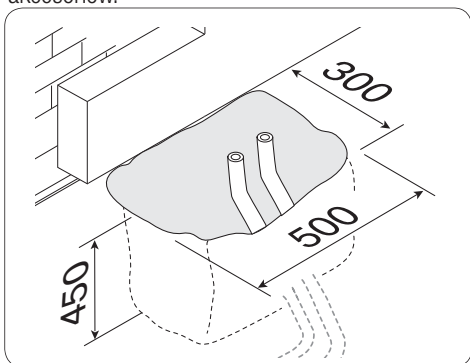

MONTAŻ PŁYTY FUNDAMENTOWEJ

Przygotować skrzynię fundamentową o wymiarach większych, niż wymiary płyty i włożyć ją do wykopu fundamentowego. Skrzynia musi wystawać o 50 mm nad poziom podłoża.

Włożyć żelazną kratę do skrzyni fundamentowej celem wzmocnienia cementu.

Włożyć śruby do otworów w płycie fundamentowej i zablokować je nakrętkami. Przy pomocy śrubokrętu lub szczypców wyciągnąć fabrycznie przygotowane kotwy.

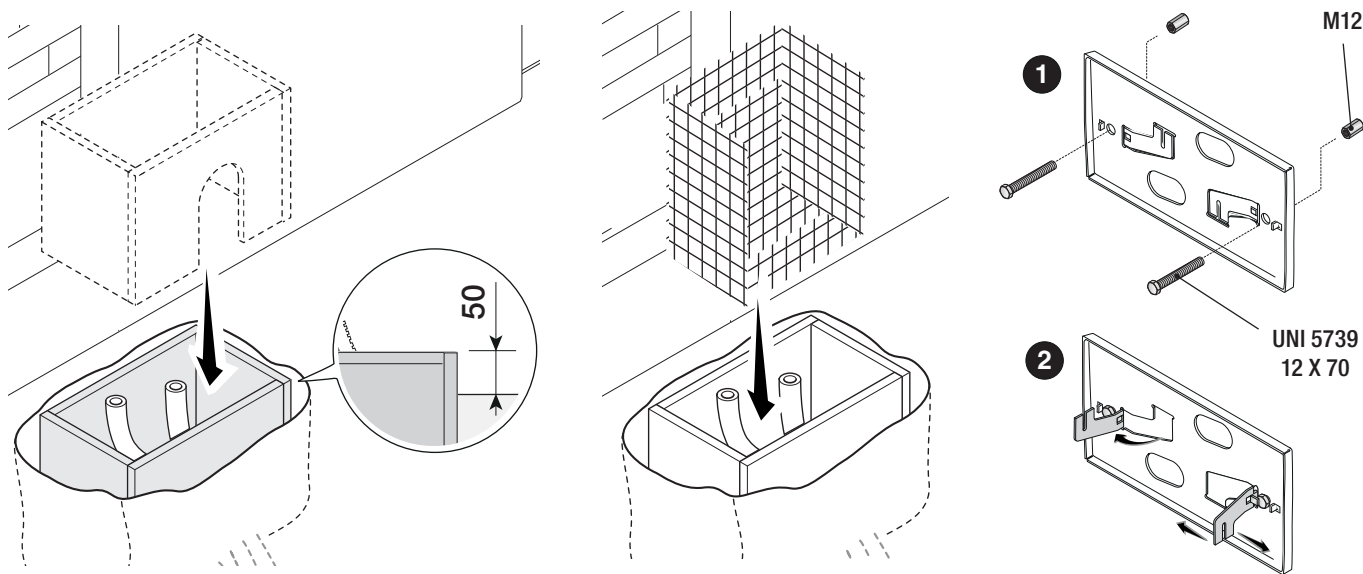

Jeśli listwa zębata jest już zamontowana, umieścić płytę fundamentową w skrzyni przestrzegając wymiarów podanych na rysunku.

Uwaga! Rury muszą być przeprowadzone przez przeznaczone do tego otwory.

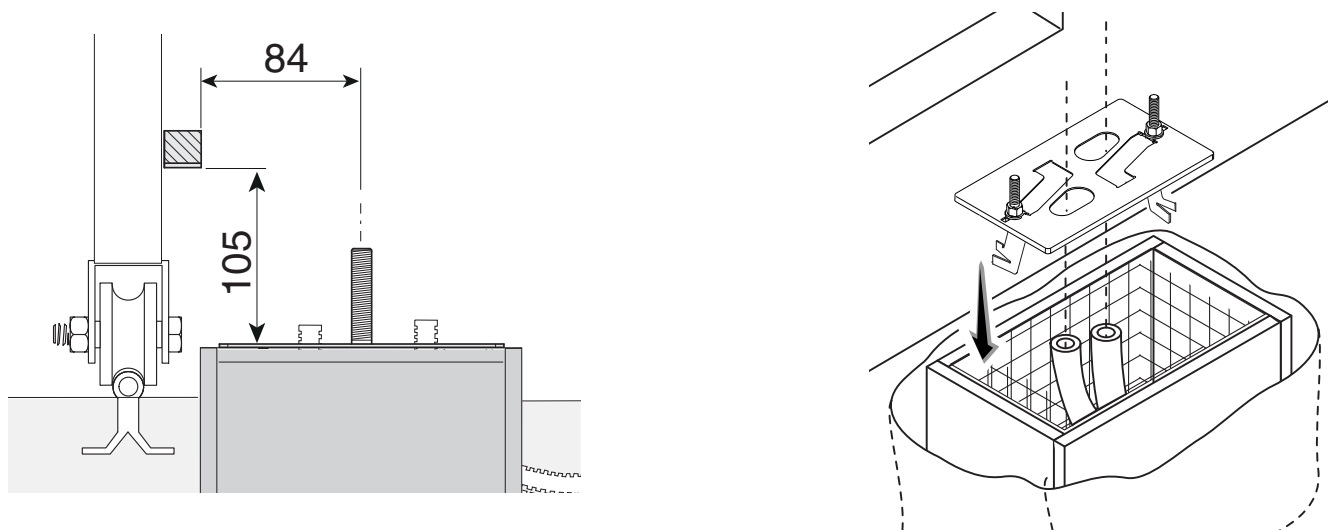

Napełnić skrzynię fundamentową betonem, płyta musi być dokładnie wypoziomowana, czysta, oraz z gwintem śrub całkowicie na powierzchni.

Zaczekać przynajmniej 24 godziny na utwardzenie się betonu.

Wyjąć skrzynię fundamentową, wypełnić ziemią wykop wokół bloku betonowego.

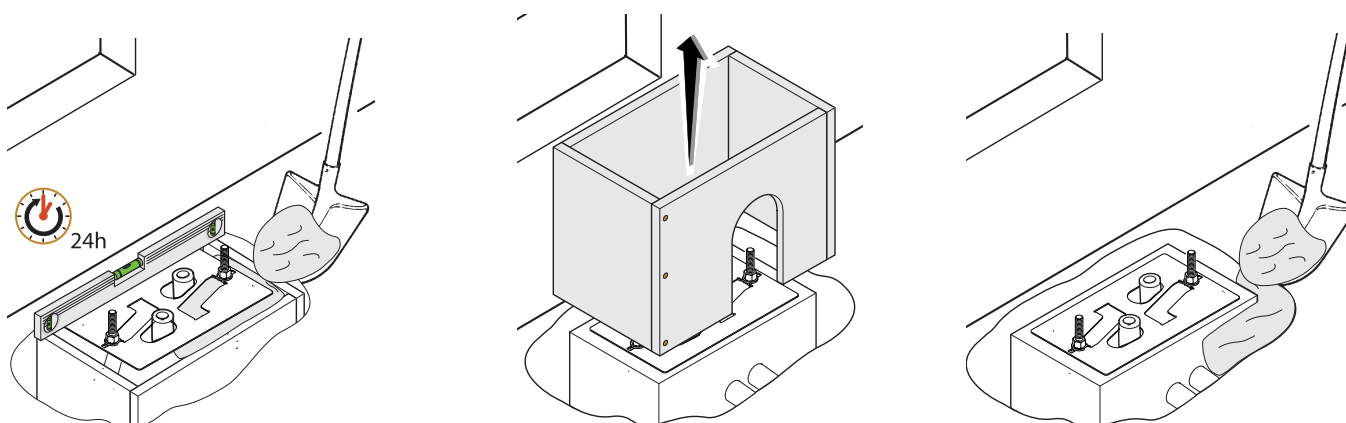

Zdjąć nakrętki ze śrub.

Włożyć przewody elektryczne do rur i wysunąć na zewnątrz o długości ok. 600 mm.

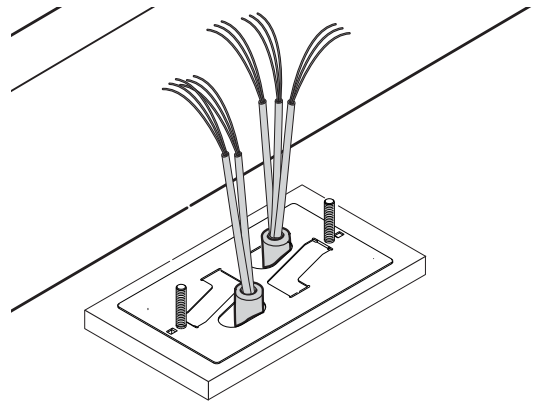
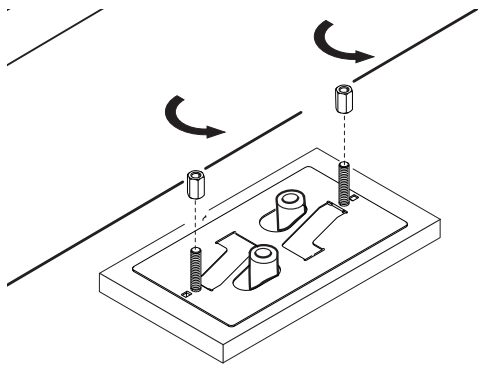

PRZYGOTOWANIE SIŁOWNIKA

Zdjąć przednią i górną część obudowy napędu.

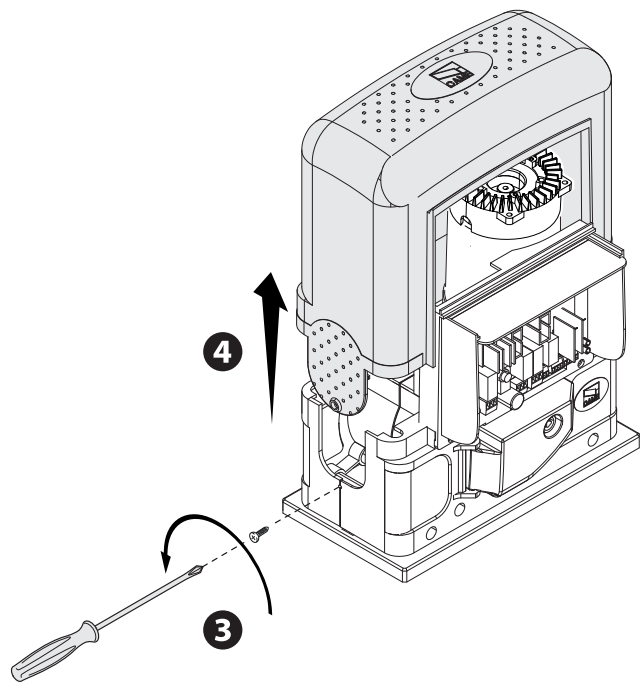
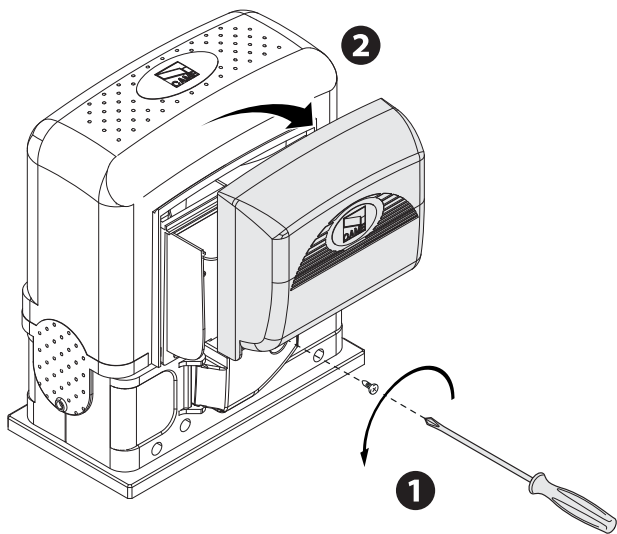

Umieścić siłownik na płycie fundamentowej.

Uwaga! Przewody elektryczne powinny przebiegać pod skrzynią siłownika i nie mogą mieć kontaktu z częściami, które mogą nagrzewać się podczas użytkowania (silnikiem, transformatorem itp.).

Podnieść siłownik na wysokość 5 ÷ 10 mm nad płytę fundamentową, używając metalowych nóżek z gwintem, aby później umożliwić regulację luzu między kołem zębatym, a listwą zębatą.

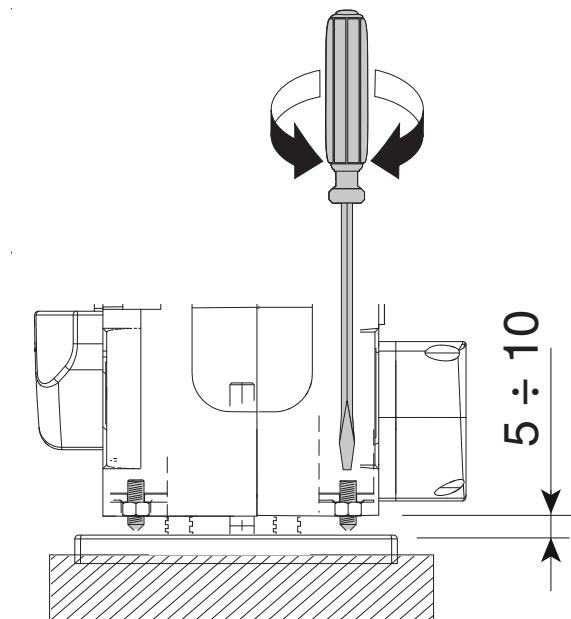
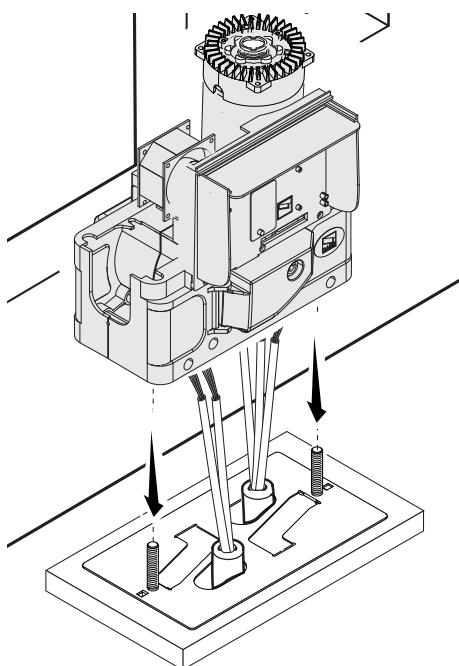

MONTAŻ LISTWY ZĘBATEJ

Jeżeli listwa zębata jest już obecna, przystąpić bezpośrednio do regulacji odległości połączenia koło zębate-listwa zębata, w przeciwnym przypadku przystąpić do zamocowania.

- wysprzęglić siłownik (patrz paragraf dotyczący WYSPRZĘGLANIA SIŁOWNIKA) ❶;
- oprzeć listwę zębatą na kole zębatym siłownika ❷;
- przyspawać lub zamocować listwy zębatej na całej długości bramy ❸.

Do połączenia modułów listwy zębatej posłużyć się jej niepotrzebnym odcinkiem, podłożyć go pod miejsce połączenia i zablokować dwoma zaciskami imadłowymi ❹.

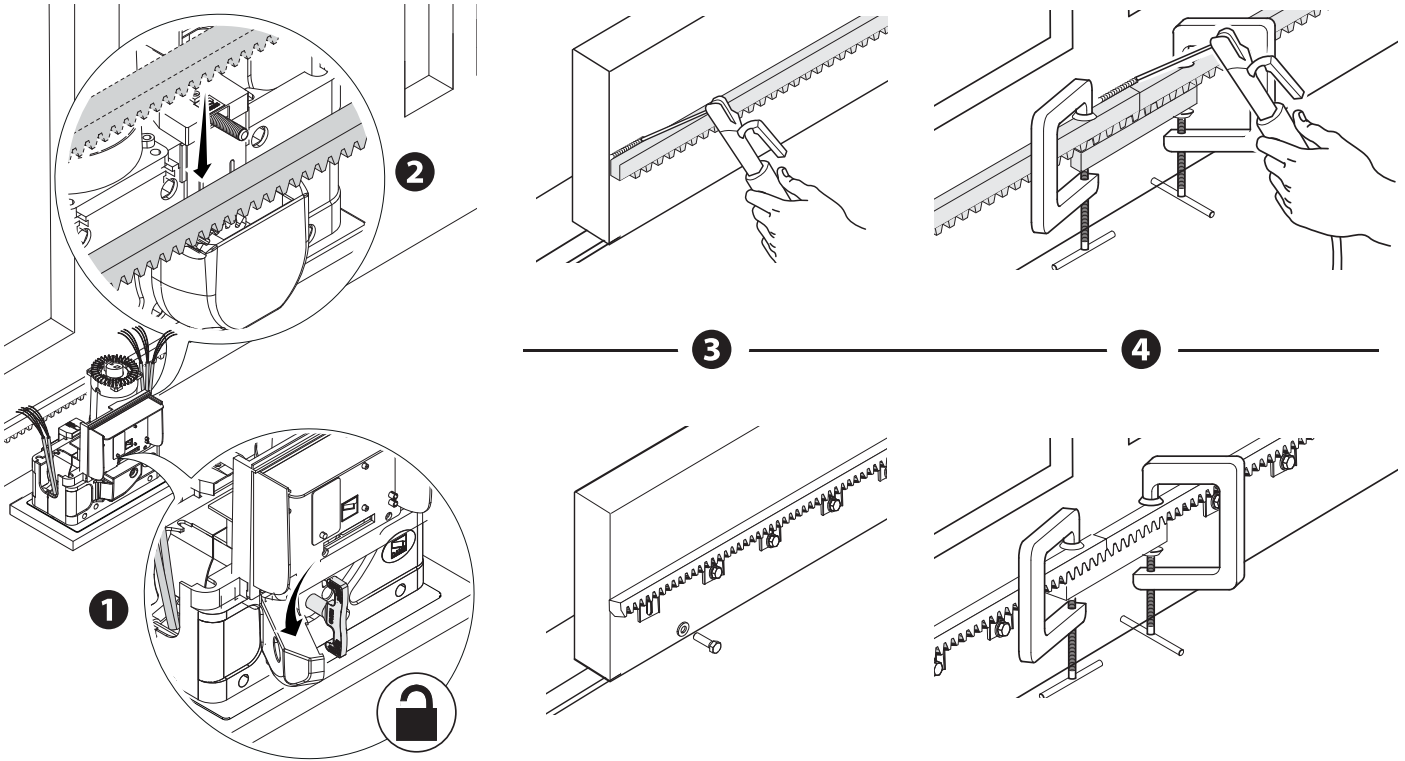

REGULACJA POŁĄCZENIA KOŁO ZĘBATE - LISTWA ZĘBATA

Otworzyć i zamknąć ręcznie bramę oraz uregulować odległość połączenia koło zębate-listwa zębata przy pomocy gwintowanych stalowych nóżek (regulacja pionowa) i otworów (regulacja pozioma). Pozwala to na uniknięcie, by ciężar bramy wspierał się na automacie.

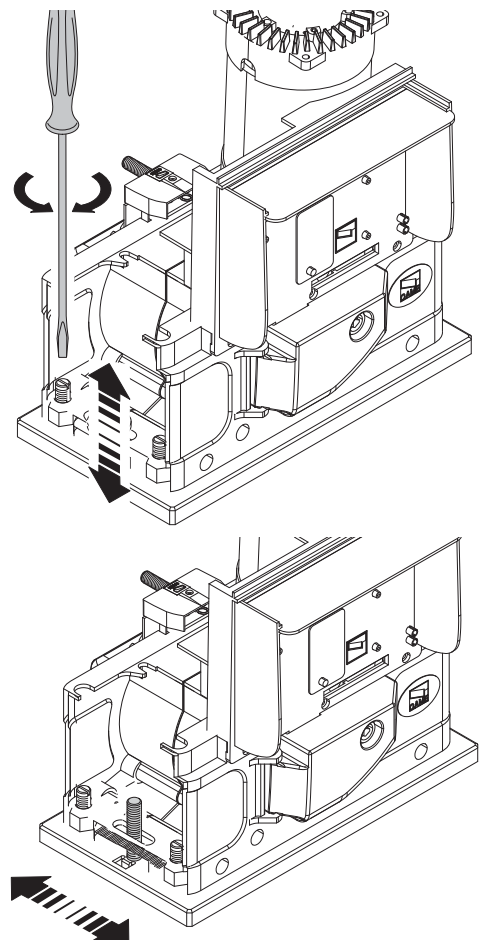
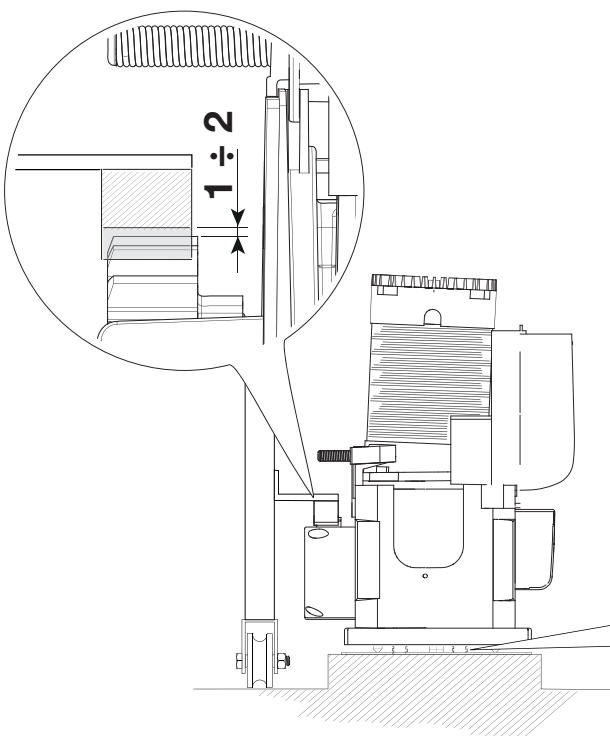

MOCOWANIE SIŁOWNIKA

Po zakończeniu regulacji, zamocować napęd do płyty przy użyciu podkładek i nakrętek.

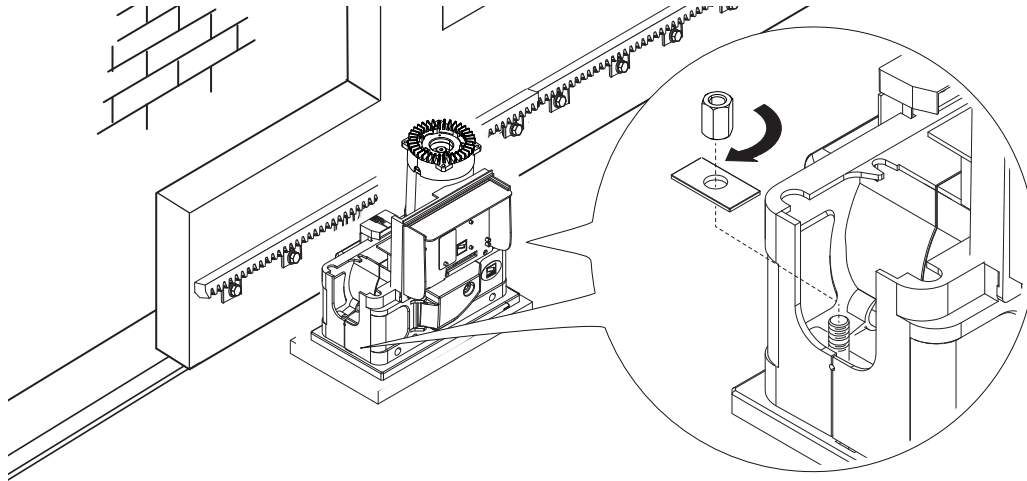

USTAWIENIE POŁOŻEŃ KRAŃCOWYCH

W fazie otwierania:

- otworzyć bramę ❶;
- założyć krzywkę wyłącznika krańcowego przy otwieraniu na listwę zębatą, aż znajdzie się w pozycji, która zwolni mikro (sprężynę) i zamocować ją kołkami ❷❸.

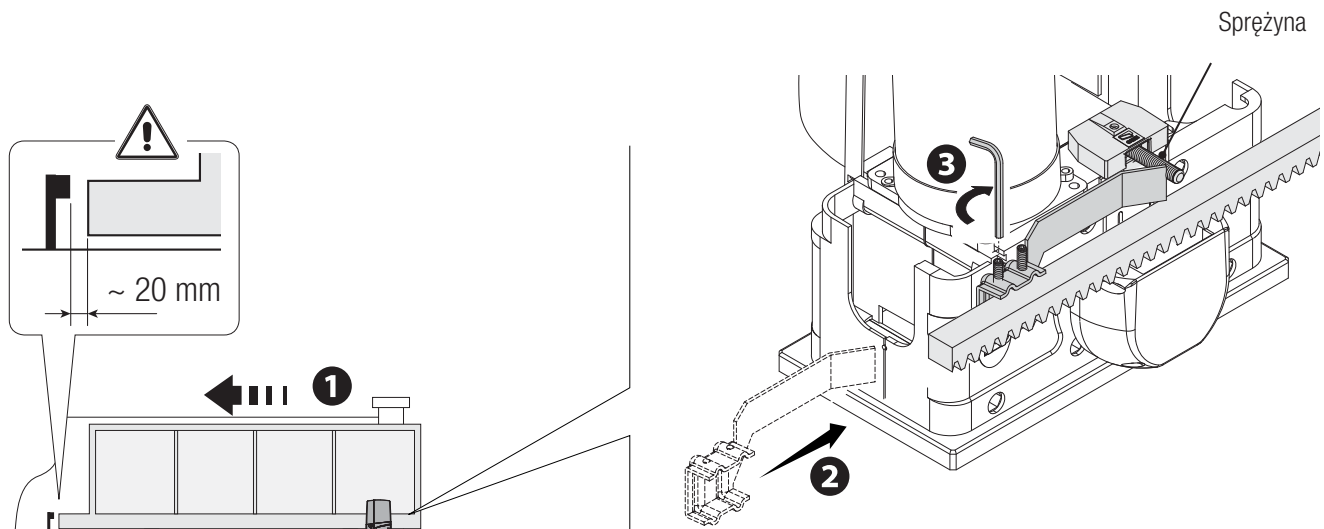

W fazie zamykania:

- zamknąć bramę ❹;
- założyć krzywkę wyłącznika krańcowego przy zamykaniu na listwę zębatą, aż znajdzie się w pozycji, która zwolni mikro (sprężynę) i zamocować ją kołkami ❺❻.

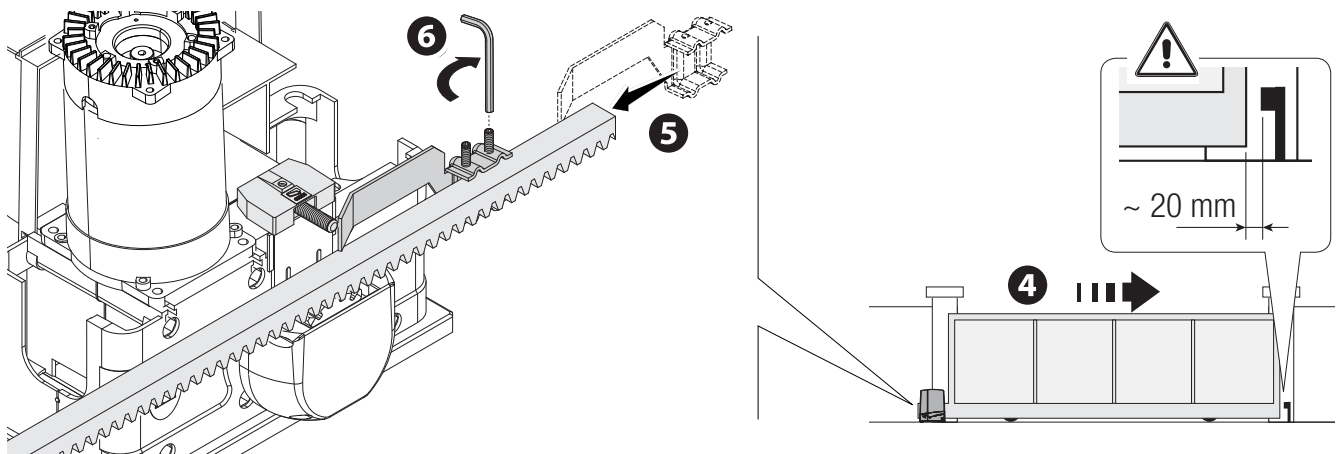

POŁĄCZENIA ELEKTRYCZNE

⚠ Uwaga! Przed przystąpieniem do prac na karcie elektronicznej należy odłączyć napięcie sieciowe i odłączyć akumulatory, jeśli są obecne. Funkcje na stykach wejściowych i wyjściowych, regulacje czasów i zarządzanie użytkownikami, są ustawiane i wyświetlane na wyświetlaczu graficznym. Wszystkie obwody są chronione przez bezpieczniki szybkie.

Bezpieczniki	ZBKN - ZBKEN
LINE - Sieć	8 A-F (230 V AC) 15 A-F (120 V AC)
C.BOARD - Płyta sterująca	630 mA-F
ACCESSORIES - Akcesoria	1 A-F

OPIS CZĘŚCI SKŁADOWYCH

- Zaciski do podłączenia zasilania
- Zaciski do podłączenia motoreduktora
- Zaciski dla urządzeń sygnalizacyjnych
- Zaciski do podłączenia transformatora
- Bezpiecznik płyty
- Bezpiecznik akcesoriów
- Zaciski do podłączenia urządzeń sterujących i zabezpieczających
- Zaciski do podłączenia anteny
- Wspornik dla mikrowyłącznika położenia krańcowego
- Gniazdo karty AF
- Zaciski do podłączenia klawiatur z czytnikiem kart zbliżeniowych
- Zaciski do podłączenia klawiatury kodowej
- Gniazdo karty RSE
- Gniazdo karty R700/R800/900
- Przyciski programowania
- Gniazdo karty pamięci
- Wyświetlacz
- Dioda LED sygnalizująca obecność napięcia sieciowego
- Zaciski do podłączenia dwóch sprzężonych napędów lub CRP
- Zaciski do podłączenia modułu RGP1
- Złącze dla płyty RIO-CONN
- Bezpiecznik sieciowy

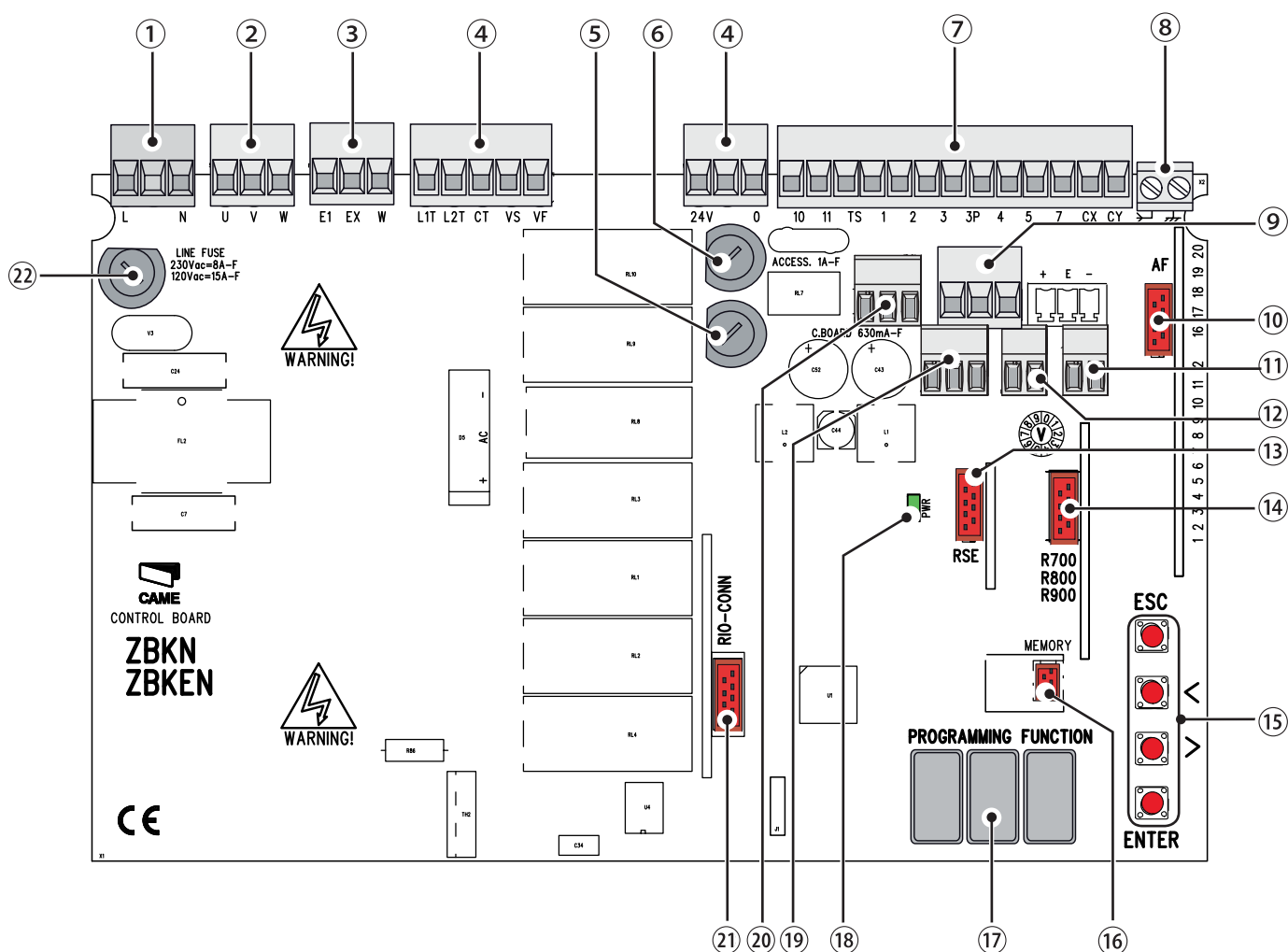

POŁĄCZENIE FABRYCZNE

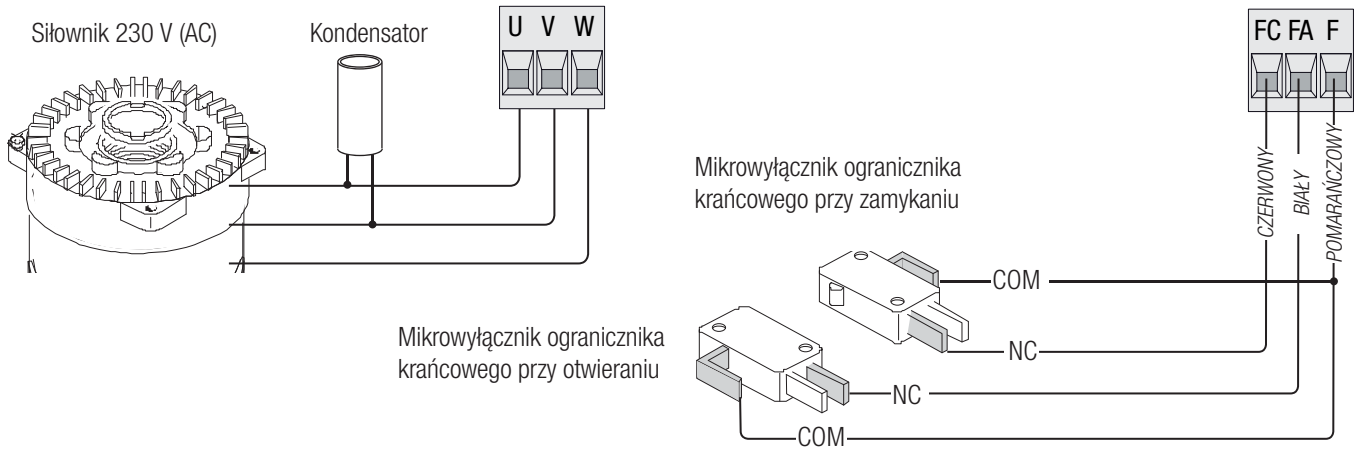

ZASILANIE

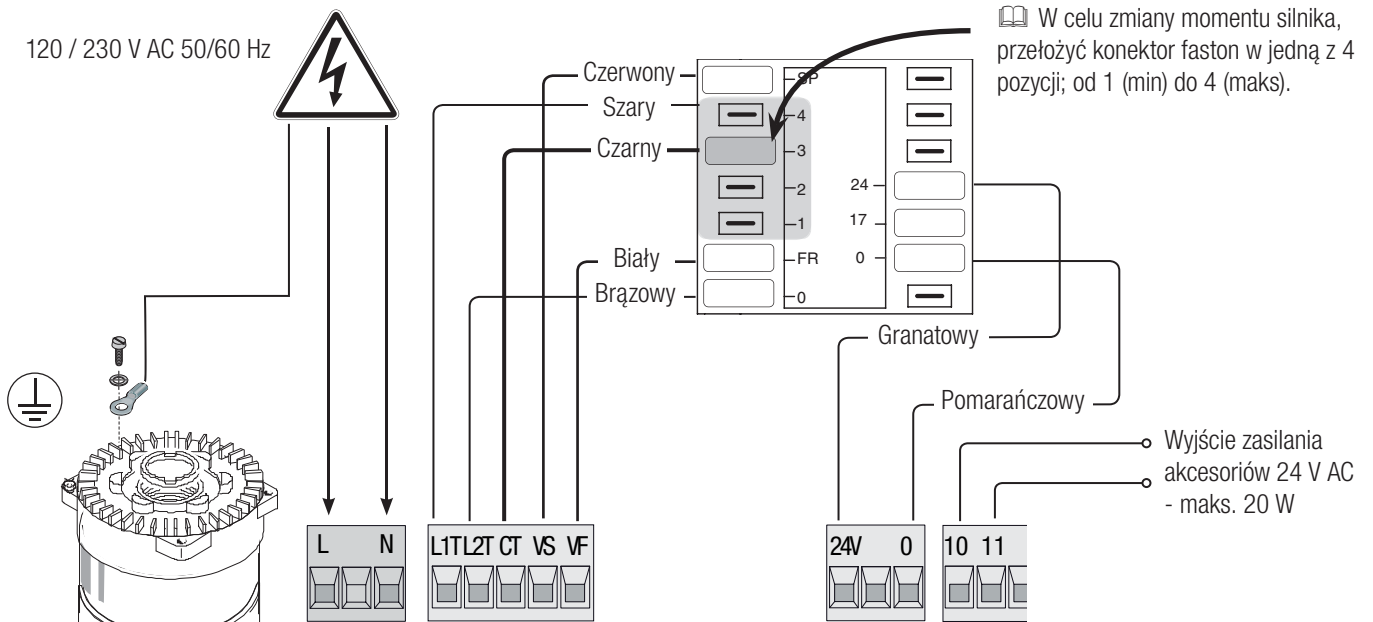

URZĄDZENIA SYGNALIZACYJNE

Wyjście połączenia lampy ostrzegawczej (Obciążalność styku: 230 V AC - 25 W maks).

Wyjście połączenia dodatkowej lampy (Obciążalność styku: 230 V. - 60 W maks.). Patrz funkcja F18.

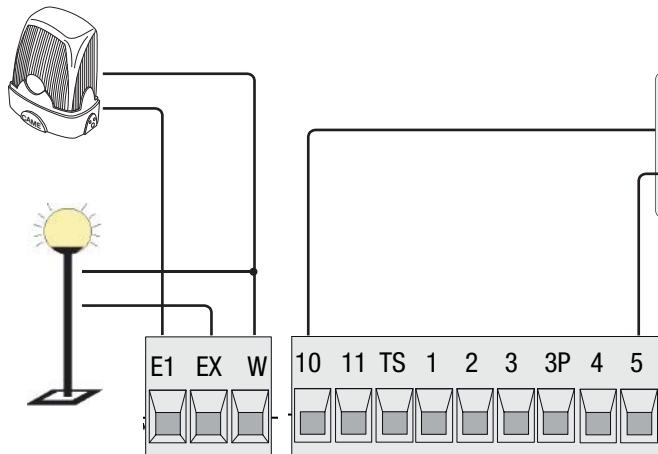

Wyjście sygnalizacji otwartej bramy (Obciążalność styku: 24 V AC - 3 W maks). Patrz funkcja F10.

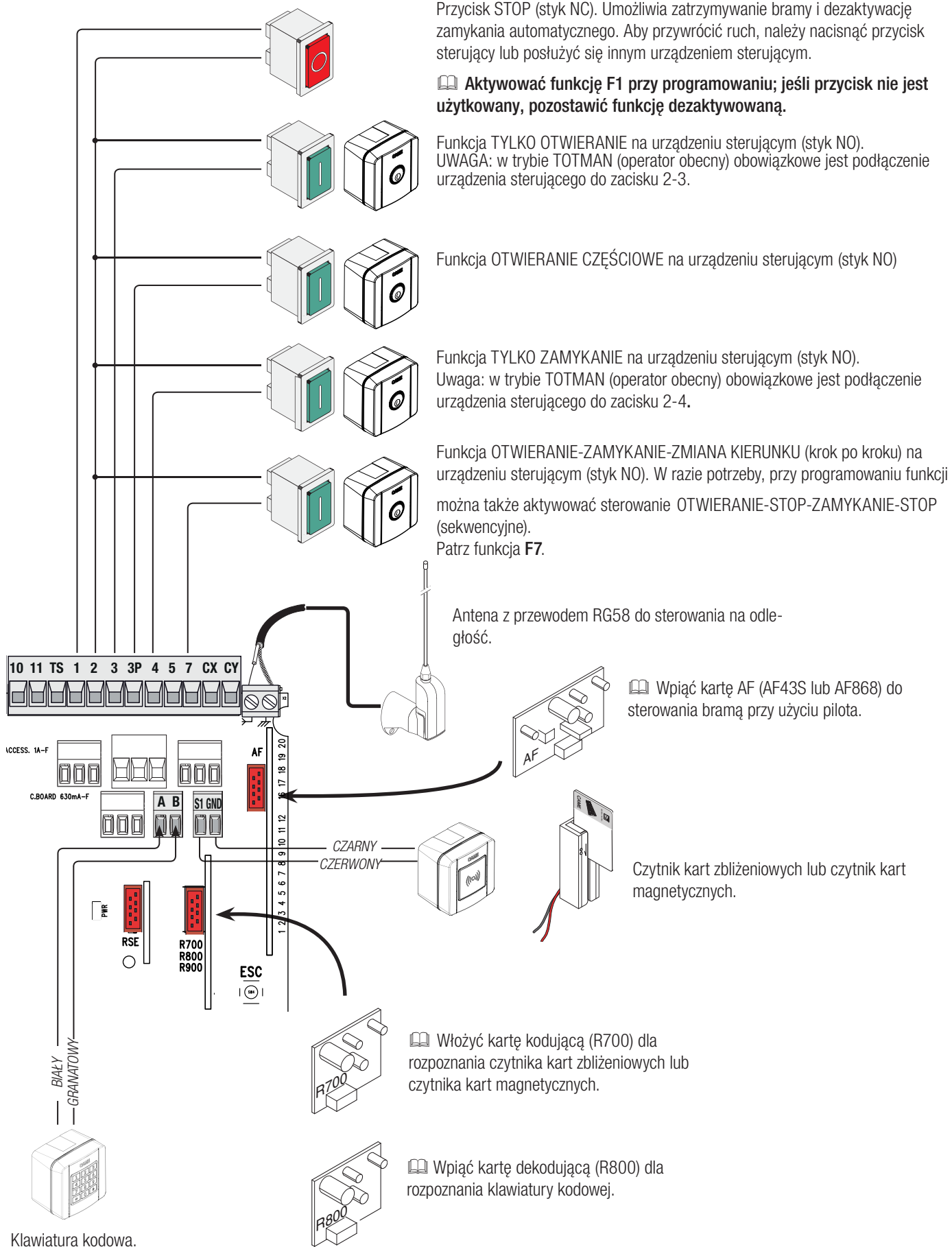

UWAGA! Aby zapewnić prawidłowe funkcjonowanie, przed wpięciem jakiejkolwiek karty w gniazdo na "wcisk" (np. AF, R800), **OBOWIĄZKOWO NALEŻY ODŁĄCZYĆ NAPIĘCIE SIECIOWE** i odłączyć baterie, jeśli są obecne.

Fotokomórki

Skonfigurować styk CX lub CY (NC), wejście dla urządzeń zabezpieczających takich, jak fotokomórki.

Patrz funkcje **F2** (wejście CX) lub **F3** (wejście CY) w:

- C1 ponowne otwieranie w fazie zamykania. W fazie zamykania skrzydła, otwarcie styku powoduje odwrócenie kierunku ruchu, aż do całkowitego otwarcia bramy;
- C2 ponowne zamknięcie w fazie otwierania. Otwarcie styku w fazie otwierania bramy powoduje odwrócenie kierunku ruchu, aż do całkowitego zamknięcia;
- C3 zatrzymanie. Zatrzymanie się skrzydła, jeżeli było w ruchu wraz z przygotowaniem do zamknięcia automatycznego (jeżeli jest aktywna funkcja automatycznego zamknięcia);
- C4 oczekiwanie z powodu wykrycia przeszkody. Zatrzymanie się skrzydła, jeśli było w ruchu oraz przywrócenie ruchu po usunięciu przeszkody.

Jeżeli styki CX i CY nie są używane, należy je zdezaktywować w fazie programowania.

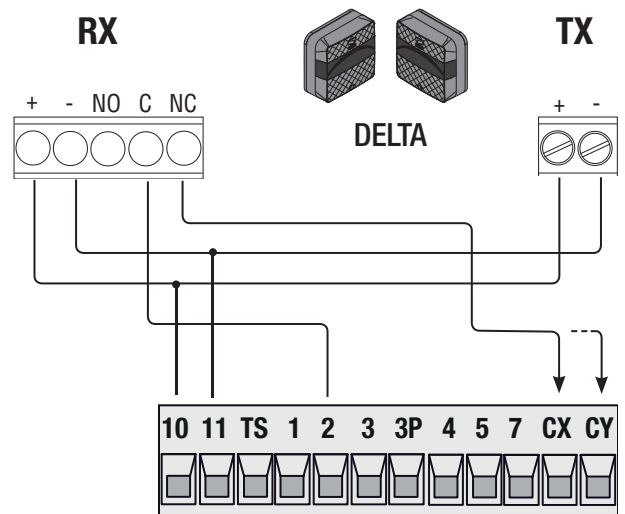
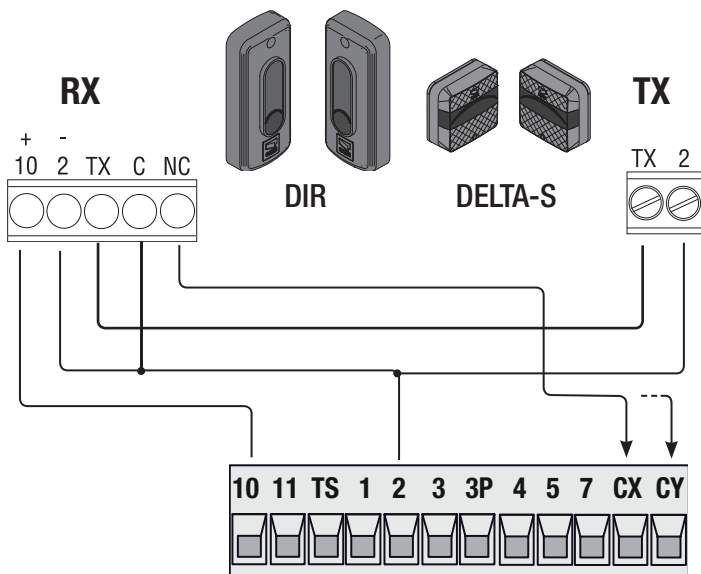

fotokomórki w (test bezpieczeństwa)

Przy każdym poleceniu otwierania lub zamykania, płyta kontroluje skuteczność urządzeń zabezpieczających (np. fotokomórki).

Pojawienie się ewentualnych anomalii wstrzymuje wszystkie sterowania, a na wyświetlaczu pojawia się komunikat Er4.

Włączyć funkcję **F5** z poziomu oprogramowania.

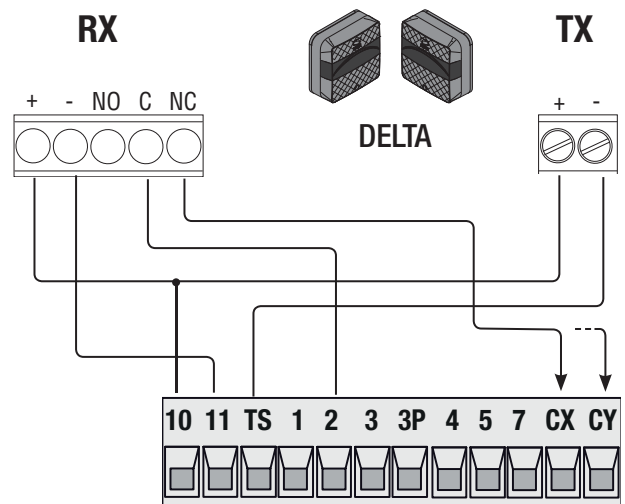
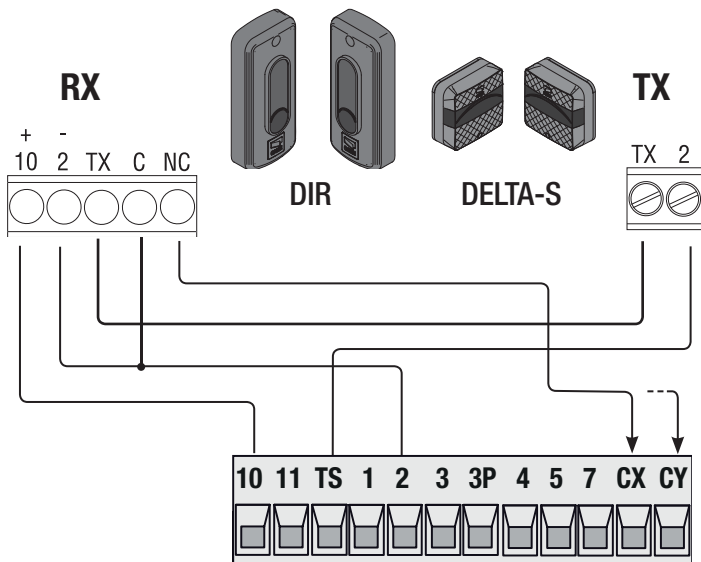

Listwy bezpieczeństwa

Skonfigurować styk CX lub CY (NC), wejście dla urządzeń zabezpieczających takich, jak listwy optyczne.

Patrz funkcje **F2** (wejście CX) lub **F3** (wejście CY) w:

- C7 (listwy bezpieczeństwa ze stykiem bezpotencjałowym) lub r7 (listwy bezpieczeństwa 8K2), ponowne otwieranie podczas zamykania. W fazie zamykania skrzydła, otwarcie styku powoduje odwrócenie kierunku ruchu, aż do całkowitego otwarcia bramy;
- C8 (listwy bezpieczeństwa ze stykiem bezpotencjałowym) lub r8 (listwy bezpieczeństwa z rezystorem 8K2), ponowne zamykanie w fazie otwierania. Otwarcie styku w fazie otwierania bramy powoduje odwrócenie kierunku ruchu, aż do całkowitego zamknięcia;

📖 Jeżeli styki CX i CY nie są używane, należy je zdezaktywować w fazie programowania.

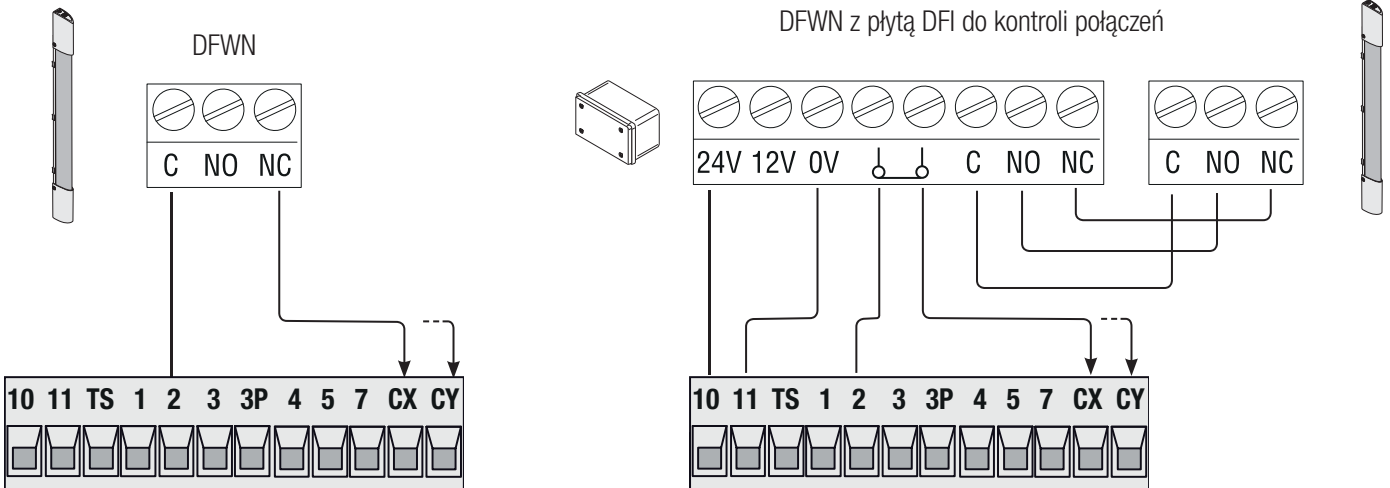

URZĄDZENIA BEZPRZEWODOWE RIO

Wpiąć kartę RIO-CONN do odpowiedniego złącza na płycie elektronicznej.

Ustawić funkcję, którą zamierza się przydzielić do urządzenia bezprzewodowego (**F65**, **F66**, **F67** i **F68**).

Skonfigurować akcesoria bezprzewodowe (RIO-EDGE, RIO-CELL i RIO-LUX) przestrzegając wskazówek zamieszczonych w dokumentacji załączonej do każdego akcesoria.

📖 Jeśli urządzenia nie zostały skonfigurowane przy użyciu płyty RIO-CONN, na wyświetlaczu ukaże się błąd **E18**.

⚠ W przypadku zakłóceń częstotliwości radiowej systemu, system bezprzewodowy wstrzymuje normalne funkcjonowanie napędu, a na wyświetlaczu ukaże się błąd **E17**.

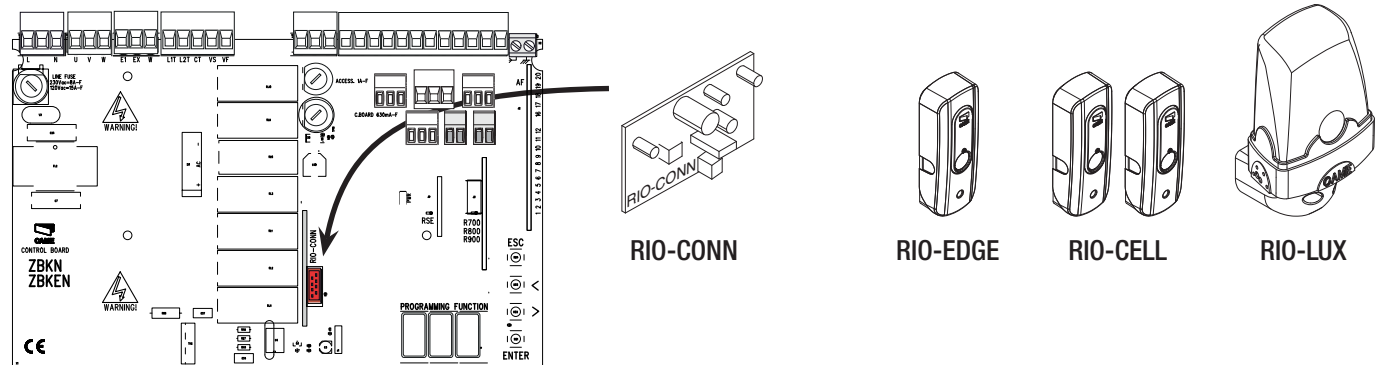

TRYB DZIAŁANIA SPRZĘŻONY LUB CRP (CAME REMOTE PROTOCOL)

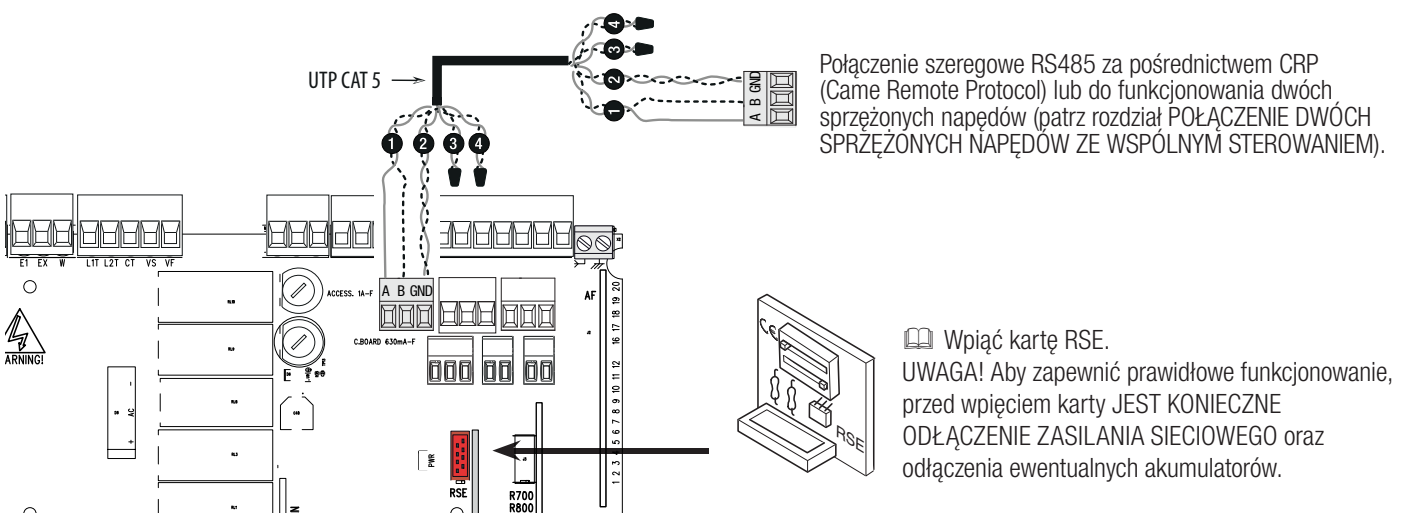

PROGRAMOWANIE

OPIS STEROWAŃ

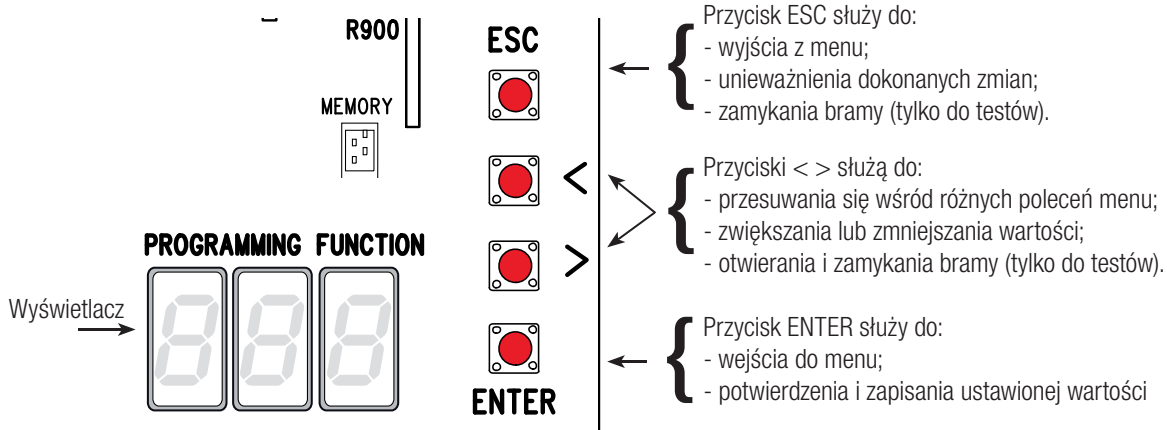

Aby wejść do menu, trzymać wciśnięty przycisk ENTER przez co najmniej jedną sekundę.

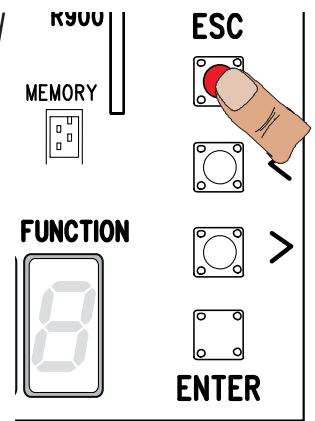
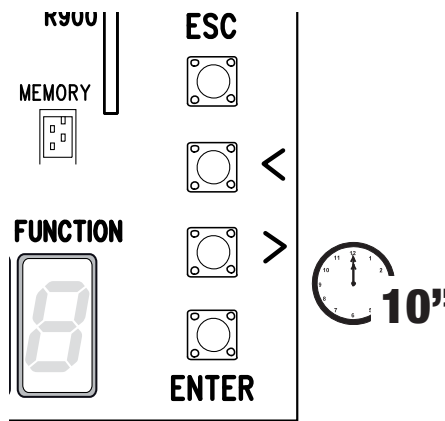
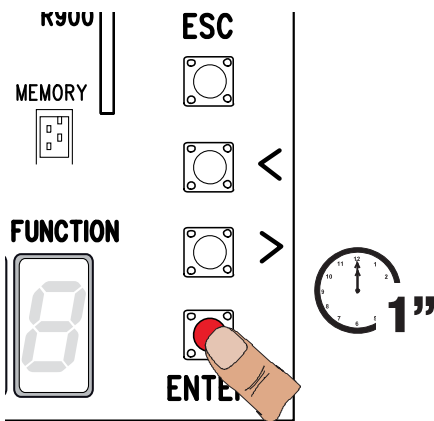

Aby wyjść z menu, należy odczekać 10 sekund lub nacisnąć ESC.









MENU FUNKCJI

Uwaga! Programowania funkcji należy dokonywać przy zatrzymanym napędzie.

F1 Zatrzymanie STOP (1-2)	OFF (ust. domyślne) / ON
Wejście N.C. - Zatrzymanie STOP bramy z wykluczeniem cyklu zamykania automatycznego; aby przywrócić ruch, należy posłużyć się urządzeniem sterującym. Urządzenie zabezpieczające musi być podłączone do styków (1-2).	
F2 Wejście (2-CX)	OFF (ust. domyślne) / 1 = C1 / 2 = C2 / 3 = C3 / 4 = C4 / 7 = C7 / 8 = C8 / r7 = r7 / r8 = r8
Wejście NC – Możliwość przydzielenia: C1 = ponowne otwieranie w fazie zamykania przez fotokomórki, C2 = ponowne zamykanie w fazie otwierania przez fotokomórki, C3 = zatrzymanie częściowe, C4 = oczekiwanie z powodu wykrycia przeszkody, C7 = ponowne otwieranie w fazie zamykania przez zadziałanie listwy bezpieczeństwa (ze stykiem bezpotencjałowym), C8 = ponowne zamykanie w fazie otwierania przez zadziałanie listwy bezpieczeństwa (ze stykiem bezpotencjałowym), r7 = ponowne otwieranie w fazie zamykania przez zadziałanie listwy bezpieczeństwa (z rezystorem 8K2), r8 = ponowne zamykanie w fazie otwierania przez zadziałanie listwy bezpieczeństwa (z rezystorem 8K2).	
Funkcja C3 (zatrzymanie) pojawi się tylko, gdy została aktywowana funkcja F 19 (Czas zamykania automatycznego).	
F3 Wejście (2-CY)	OFF (ust. domyślne) / 1 = C1 / 2 = C2 / 3 = C3 / 4 = C4 / 7 = C7 / 8 = C8 / r7 = r7 / r8 = r8
Wejście NC – Możliwość przydzielenia: C1 = ponowne otwieranie w fazie zamykania przez fotokomórki, C2 = ponowne zamykanie w fazie otwierania przez fotokomórki, C3 = zatrzymanie częściowe, C4 = oczekiwanie z powodu wykrycia przeszkody, C7 = ponowne otwieranie w fazie zamykania przez zadziałanie listwy bezpieczeństwa (ze stykiem bezpotencjałowym), C8 = ponowne zamykanie w fazie otwierania przez zadziałanie listwy bezpieczeństwa (ze stykiem bezpotencjałowym), r7 = ponowne otwieranie w fazie zamykania przez zadziałanie listwy bezpieczeństwa (z rezystorem 8K2), r8 = ponowne zamykanie w fazie otwierania przez zadziałanie listwy bezpieczeństwa (z rezystorem 8K2).	
Funkcja C3 (zatrzymanie) pojawi się tylko, gdy została aktywowana funkcja F 19 (Czas zamykania automatycznego).	
F5 Test bezpieczeństwa	OFF (ust. domyślne) / 1 = CX / 2 = CY / 4 = CX+CY
Po każdym poleceniu otwierania czy zamykania, płyta kontroluje prawidłowość działania fotokomórek.	
Dla urządzeń bezprzewodowych, test bezpieczeństwa jest zawsze aktywny.	

F6	Funkcja "TOTMAN" (obecność operatora)	OFF (ust. domyślne) / ON
Brama otwiera się i zamyka wyłącznie w czasie, gdy przycisk jest wciśnięty. Przycisk otwierania na styku 2-3, a przycisk zamykania na styku 2-4. Wszystkie inne urządzenia sterujące, włącznie ze sterowaniami radiowymi są wykluczone.		
F7	Polecenie [2-7]	0 = Tryb krok po kroku (ust. domyślne) / 1 = Sekwencyjne
Z urządzenia sterującego podłączonego do styków 2-7 wykonuje polecenie w trybie krok po kroku (otwieranie-zamykanie-zmiana kierunku ruchu) lub sekwencyjne (otwieranie-stop-zamykanie-stop).		
F9	Wykrywanie przeszkód przy zatrzymanym silniku	OFF (ust. domyślne) / ON
Siłownik pozostaje zatrzymany przy bramie zamkniętej, otwartej lub zatrzymanej (STOP), jeżeli urządzenia zabezpieczające (fotokomórki lub listwy bezpieczeństwa) wykryły przeszkodę.		
F10	Wyjście sygnalizacji otwartej bramy.	0 = zapalona, gdy brama jest otwarta lub, gdy jest w ruchu (ust. domyślne) / 1 = w fazie otwierania, lampa świeci przerywanym światłem, migając co pół sekundy, w fazie zamykania, lampa świeci przerywanym światłem, migając co sekundę, lampa świeci ciągłym światłem, gdy brama jest otwarta, lampa jest zgaszona, gdy brama jest zamknięta.
Sygnalizuje stan bramy. Urządzenie sygnalizacyjne jest podłączone do styków 10-5.		
F14	Wybór typu czujnika	0 = sterowanie przy użyciu czytnika kart zbliżeniowych lub czytnika kart magnetycznych. 1 = sterowanie przy użyciu klawiatury kodowej (ust. domyślne).
Ustawienie typu akcesoria do sterowania napędem.		
F18	Dodatkowa lampa	OFF (ust. domyślne) / 1 = Lampa cyklu / 2 = Oświetlenie strefy ruchu
Wyjście połączenia dodatkowej lampy na EX-W. Zewnętrzna lampa do oświetlenia strefy ruchu. Lampa cyklu: pozostaje zapalona od chwili, gdy brama zacznie się otwierać, aż do całkowitego zamknięcia (włącznie z czasem oczekiwania przed automatycznym zamykaniem). Oświetlenie strefy ruchu: świeci się przez czas regulowany od 60 do 180 sekund. Regulacja czasów jest opisana przy funkcji [F25].		
F19	Czas zamykania automatycznego	OFF (ust. domyślne) / 1 = 1 sekunda / ... / 180 = 180 sekund
Oczekiwanie na zamykanie automatyczne rozpoczyna się od chwili osiągnięcia pozycji krańcowej przy otwieraniu i trwa przez czas regulowany od 1 do 180 sekund. Do aktywacji zamykania automatycznego nie dojdzie, jeżeli zadziałają urządzenia zabezpieczające, które wykrywają przeszkody lub po zatrzymaniu STOP, albo też w przypadku braku zasilania.		
F20	Czas zamykania automatycznego po częściowym otwarciu	OFF / 1 = 1 sekunda / ... / 10 = 10 sekund (ust. domyślne) / ... / 180 = 180 sekund
Oczekiwanie na zamykanie automatyczne rozpoczyna się od chwili wydania polecenia otwierania częściowego i trwa przez czas regulowany od 1 do 180 sekund. Do aktywacji zamykania automatycznego nie dojdzie, jeżeli zadziałają urządzenia zabezpieczające, które wykrywają przeszkody lub po zatrzymaniu STOP, albo też w przypadku braku zasilania.		
F21	Czas wstępnego migania	OFF (ust. domyślne) / 1 = 1 sekunda / ... / 10 = 10 sekund
Regulacja czasu wstępnego migania lampy ostrzegawczej podłączonej do styku E1-W przed każdym ruchem. Czas migania może być regulowany od 1 do 10 sekund.		
F25	Czas świecenia lampy oświetleniowej	60 = 60 sekund (ust. domyślne) / 180 = 180 sekund
Dodatkowa lampa, pozostaje zapalona przez czas niezbędny dla wykonania ruchu otwierania/zamykania bramy. Wyjścia styku (EX-W): Może być regulowany od 60 do 180 sekund.		
F49	Zarządzanie połączeniem szeregowym	OFF (ust. domyślne) / 1 = Sprzężony / 3 = CRP
Umożliwia włączenie funkcjonowania w trybie dwóch sprzężonych napędów lub CRP (Came Remote Protocol).		
F50	Zapis danych	OFF (ust. domyślne) / ON
Zapisywanie w pamięci użytkowników oraz dokonanych ustawień.  Ta funkcja pojawia się wyłącznie, gdy do płyty elektronicznej jest wpięta pamięć roll.		
F51	Odczyt danych	OFF (ust. domyślne) / ON
Ładowanie danych zapisanych w pamięci.  Ta funkcja pojawia się wyłącznie, gdy do płyty elektronicznej jest wpięta pamięć roll.		
F52	Przekazanie parametrów w trybie dwa sprzężone napędy	OFF (ust. domyślne) / ON
Funkcja służąca do ładowania parametrów z płyty Master na Slave.  Ta funkcja pojawia się tylko, gdy funkcja [F49] jest ustawiona na działanie w trybie dwóch sprzężonych napędów.		
F54	Kierunek otwierania	OFF = Otwieranie w lewo (ust. domyślne) / ON = Otwieranie w prawo
Służy do ustawienia kierunku otwierania skrzydła,		
F56	Numer urządzenia peryferyjnego	1 ----> 255
Dla ustawiania numeru urządzenia peryferyjnego od 1 do 255 dla każdej z płyt elektronicznych w przypadku instalacji zawierającej kilka napędów.		

F63 Zmiana prędkości COM	0 = 1200 Baud / 1 = 2400 Baud / 2 = 4800 Baud / 3 = 9600 Baud / 4 = 14400 Baud / 5 = 19200 Baud / 6 = 38400 Baud (ust. domyślne) / 7 = 57600 Baud / 8 = 115200 Baud
Służy do ustawienia prędkości komunikacji wykorzystywanej przez system połączenia CRP (Came Remote Protocol).	
F65 Wejście bezprzewodowe RIO-EDGE [T1]	OFF (ust. domyślne) / P0 = P0 / P7 = P7 / P8 = P8
Bezprzewodowe urządzenie zabezpieczające (RIO-EDGE) przydzielone do jednej z dostępnych funkcji: P0 = zatrzymanie bramy z wyłączeniem ewentualnego zamykania automatycznego; aby przywrócić ruch, należy użyć urządzenia sterującego, P7 = ponowne otwieranie w fazie zamykania, P8 = ponowne zamykanie w fazie otwierania. Informacje dotyczące programowania znajdują Państwo w instrukcjach dołączonych do akcesoria.  Ta funkcja pojawia się wyłącznie, gdy do płyty elektronicznej jest wpięta RIO-CONN.	
F66 Wejście bezprzewodowe RIO-EDGE [T2]	OFF (ust. domyślne) / P0 = P0 / P7 = P7 / P8 = P8
Bezprzewodowe urządzenie zabezpieczające (RIO-EDGE) przydzielone do jednej z dostępnych funkcji: P0 = zatrzymanie bramy z wyłączeniem ewentualnego zamykania automatycznego; aby przywrócić ruch, należy użyć urządzenia sterującego, P7 = ponowne otwieranie w fazie zamykania, P8 = ponowne zamykanie w fazie otwierania. Informacje dotyczące programowania znajdują Państwo w instrukcjach dołączonych do akcesoria.  Ta funkcja pojawia się wyłącznie, gdy do płyty elektronicznej jest wpięta RIO-CONN.	
F67 Wejście bezprzewodowe RIO-CELL [T1]	OFF (ust. domyślne) / P1 = P1 / P2 = P2 / P3 = P3 / P4 = P4
RIO-CELL zostanie przydzielone do jednej z dostępnych funkcji: P1 = ponowne otwieranie w fazie zamykania; P2 = ponowne zamykanie w fazie otwierania; P3 = częściowe zatrzymanie; P4 = oczekiwanie z powodu wykrycia przeszkody. Informacje dotyczące programowania znajdują Państwo w instrukcjach dołączonych do akcesoria.  Ta funkcja pojawia się wyłącznie, gdy do płyty elektronicznej jest wpięta RIO-CONN.	
F68 Wejście bezprzewodowe RIO-CELL [T2]	OFF (ust. domyślne) / P1 = P1 / P2 = P2 / P3 = P3 / P4 = P4
RIO-CELL zostanie przydzielone do jednej z dostępnych funkcji: P1 = ponowne otwieranie w fazie zamykania; P2 = ponowne zamykanie w fazie otwierania; P3 = częściowe zatrzymanie; P4 = oczekiwanie z powodu wykrycia przeszkody. Informacje dotyczące programowania znajdują Państwo w instrukcjach dołączonych do akcesorium.  Ta funkcja pojawia się wyłącznie, gdy do płyty elektronicznej jest wpięta RIO-CONN.	
F71 Czas otwierania częściowego	5 = 5 sekund (ust. domyślne) / / 40 = 40 sekund
Po wydaniu polecenia otwierania przy pomocy przycisku podłączonego do styku 2-3P, brama otwiera się na czas regulowany od 5 do 40 sekund.	
U1 Dodawanie użytkownika	1 = Polecenie w trybie krok po kroku (otwiera-zamyka) / 2 = Polecenie w trybie sekwencyjnym (otwiera-stop-zamyka-stop) / 3 = Polecenie - tylko otwiera / 4 = Polecenie otwierania częściowego
Dodawanie nowych użytkowników, maks. 250 oraz przydzielanie każdemu użytkownikowi jednej z dostępnych funkcji. Dodanie użytkownika odbywa się przy użyciu pilota lub innego urządzenia sterującego (patrz paragraf DODAWANIE UŻYTKOWNIKA Z PRZYDZIELONYM STEROWANIEM).	
U2 Usuwanie użytkowników	
Usuwanie poszczególnych użytkowników (patrz paragraf USUWANIE POSZCZEGÓLNYCH UŻYTKOWNIKÓW).	
U3 Usuwanie użytkowników	OFF (ust. domyślne) / ON = Usuwanie wszystkich użytkowników
Usuwanie wszystkich użytkowników.	
U4 Dekodyfikacja kodu	1 (ust. domyślne) / 2 / 3
Umożliwia wybór kodu polecenia w fazie odbioru: 1 = wszystkie serie / 2 = tylko seria Rolling Code / 3 = tylko seria TWIN  W przypadku wyboru kodowania radiowego są automatycznie usuwane wszystkie zapamiętane piloty.  Kodowanie TWIN umożliwia zapamiętanie kilku użytkowników z tym samym kluczem (Key block).	
A4 Reset parametrów	OFF (ust. domyślne) / ON
Uwaga! Następuje przywrócenie ustawień domyślnych.	
A5 Liczenie ruchów	Liczba wykonanych ruchów otwierania i zamykania.
Umożliwia wyświetlenie liczby wykonanych lub skasowanych ruchów (001 = 100 ruchów; 010 = 1000 ruchów; 100 = 10000 ruchów; 999 = 99900; CSI = zabieg konserwacyjny)	
H1 Wersja	
Wyświetla wersję oprogramowania sprzętowego.	

PRZYGOTOWANIE DO PRACY

Po wykonaniu połączeń elektrycznych wykwalifikowany i doświadczony personel powinien przygotować napęd do pracy.

Przed przystąpieniem do dalszych prac skontrolować, czy strefa ruchu jest wolna od przeszkód oraz sprawdzić, czy są obecne mechaniczne ograniczniki położeń krańcowych przy otwieraniu i przy zamykaniu.

Podłączyć zasilanie i skonfigurować urządzenie. **Ważne!** Rozpocząć programowanie, wykonując pierwsze funkcje KIERUNEK OTWIERANIA (F54) i ZATRZYMANIE STOP (F1). Po zakończonym programowaniu sprawdzić, czy napęd i wszystkie podłączone akcesoria działają prawidłowo. Do otwierania i zamykania bramy używać przycisków < >, a do zatrzymywania przycisku ESC.

⚠ Po podłączeniu urządzenia do zasilania, pierwszym ruchem jest zawsze otwieranie. W tej fazie nie można zamknąć bramy; należy poczekać na całkowite zakończenie otwierania.

⚠ Natychmiast wcisnąć STOP, jeśli da się zauważyć anomalie, nieprawidłowe działanie, hałasy lub podejrzane wibracje lub nieoczekiwane zachowanie urządzenia.

ZARZĄDZANIE UŻYTKOWNIKAMI

📖 Migające numery wyświetlane w czasie operacji dodawania /usuwania użytkowników są to numery dostępne w przypadku dodania nowego użytkownika (maks. 250 użytkowników).

📖 Przed zarejestrowaniem użytkowników upewnić się, czy karta radiowa (AF) jest włożona do gniazda (patrz rozdział URZĄDZENIA STERUJĄCE).

DODAWANIE UŻYTKOWNIKA Z PRZYDZIELONYM STEROWANIEM

❶ Wybrać **U1**. Nacisnąć ENTER, aby potwierdzić.

❷ Wybrać typ polecenia, które pragnie się przydzielić użytkownikowi. Dostępne sterowania to:

- 1 = krok po kroku (otwieranie-zamykanie);
- 2 = sekwencyjne (otwieranie-stop-zamykanie-stop);
- 3 = tylko otwiera;
- 4 = otwieranie częściowe/dla pieszych.

Nacisnąć ENTER, aby potwierdzić...

❸ ... numer od 1 do 250 będzie migał przez kilka sekund. Przesłać kod pilotem lub innym urządzeniem sterującym (np. klawiaturą kodową, czytnikiem kart zbliżeniowych).

📖 Oznaczyć wprowadzonego użytkownika powiązanego z numerem w tabeli **LISTA ZAREJESTROWANYCH UŻYTKOWNIKÓW**.

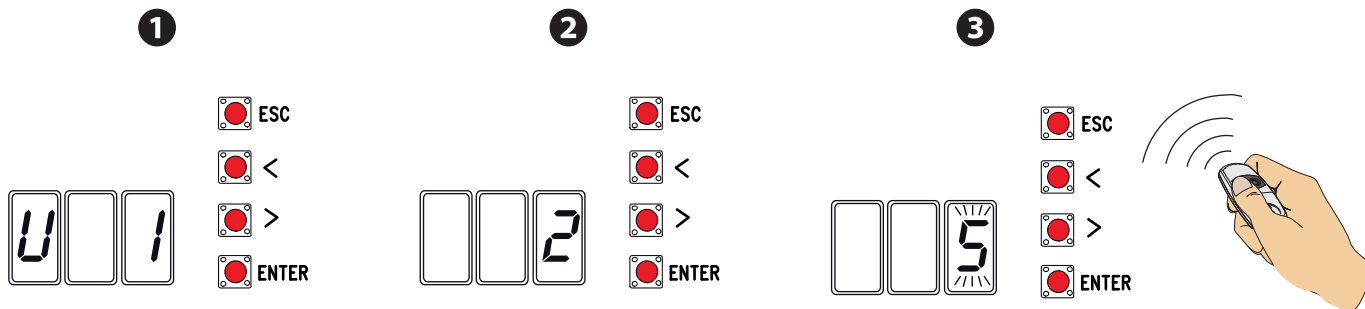

USUWANIE POSZCZEGÓLNYCH UŻYTKOWNIKÓW

❶ Wybrać **U2**. Nacisnąć ENTER, aby potwierdzić.

❷ Przy pomocy przycisków oznaczonych strzałkami wybrać numer użytkownika przeznaczonego do usunięcia. Nacisnąć ENTER, aby potwierdzić...

❸ ... pojawi się napis CLr CLr potwierdzający usunięcie.

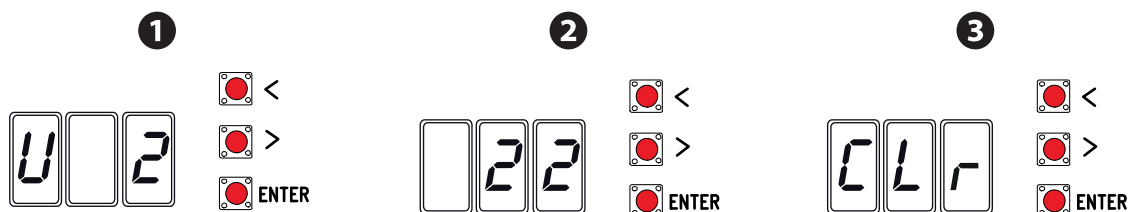

ZAPISYWANIE I ŁADOWANIE DANYCH (UŻYTKOWNICY I KONFIGURACJA) Z UŻYCIEM PAMIĘCI

Procedura zapisywania danych dotyczących użytkowników i konfiguracji instalacji przy użyciu Pamięci, umożliwiającą ich wykorzystanie na innej płycie elektronicznej lub w innym systemie.

Uwaga! Operacje wpinania i wypinania Pamięci należy wykonywać po odłączeniu napięcia.

- 1 Wpiąć Pamięć do odpowiedniego gniazda na płycie elektronicznej.
 - 2 Wybrać **F50** naciskając ENTER, aby zatwierdzić zapisanie danych w Pamięci.
 - 3 Wypiąć Pamięć i wpiąć ją do gniazda innej płyty elektronicznej.
 - 4 Wybrać **F51** i naciskając ENTER, aby zatwierdzić załadowanie danych z Pamięci.
-  Po zapisaniu danych zaleca się wypiąć kartę pamięci Roll.

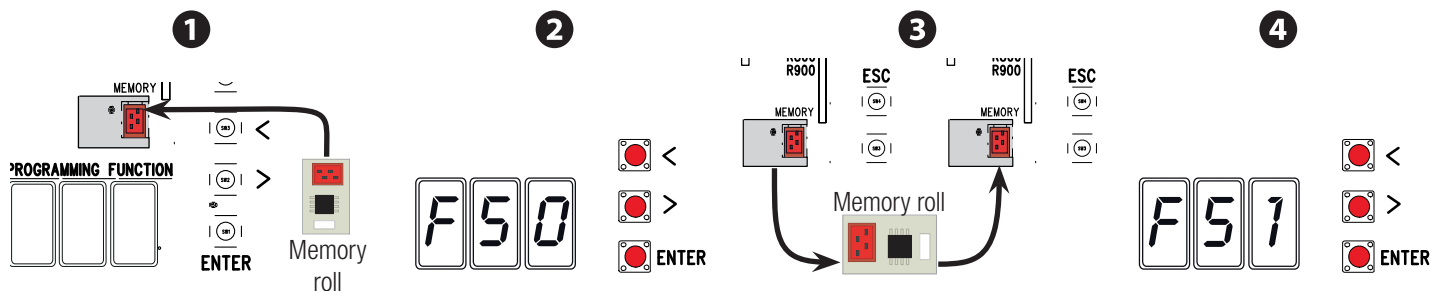

LISTA ZAREJESTROWANYCH UŻYTKOWNIKÓW

1		27	
2		28	
3		29	
4		30	
5		31	
6		32	
7		33	
8		34	
9		35	
10		36	
11		37	
12		38	
13		39	
14		40	
15		41	
16		42	
17		43	
18		44	
19		45	
20		46	
21		47	
22		48	
23		49	
24		50	
25		51	
26		52	

53	
54	
55	
56	
57	
58	
59	
60	
61	
62	
63	
64	
65	
66	
67	
68	
69	
70	
71	
72	
73	
74	
75	
76	
77	
78	
79	
80	
81	
82	
83	
84	
85	
86	
87	
88	
89	
90	
91	
92	
93	
94	
95	
96	

97	
98	
99	
100	
101	
102	
103	
104	
105	
106	
107	
108	
109	
110	
111	
112	
113	
114	
115	
116	
117	
118	
119	
120	
121	
122	
123	
124	
125	
126	
127	
128	
129	
130	
131	
132	
133	
134	
135	
136	
137	
138	
139	
140	

141	
142	
143	
144	
145	
146	
147	
148	
149	
150	
151	
152	
153	
154	
155	
156	
157	
158	
159	
160	
161	
162	
163	
164	
165	
166	
167	
168	
169	
170	
171	
172	
173	
174	
175	
176	
177	
178	
179	
180	
181	
182	
183	
184	

185	
186	
187	
188	
189	
190	
191	
192	
193	
194	
195	
196	
197	
198	
199	
200	
201	
202	
203	
204	
205	
206	
207	
208	
209	
210	
211	
212	
213	
214	
215	
216	
217	
218	
219	
220	
221	
222	
223	
224	
225	
226	
227	
228	

229	
230	
231	
232	
233	
234	
235	
236	
237	
238	
239	

240	
241	
242	
243	
244	
245	
246	
247	
248	
249	
250	

KOMUNIKATY BŁĘDÓW

📖 Komunikaty błędów są pokazane na wyświetlaczu.

E 4	Test urządzeń zabezpieczających - błąd.
E 7	Zbyt krótki czas pracy.
E 8	Otwarte drzwiczki mechanizmu wysprężającego
E 9	Wykryta przeszkoda w fazie zamykania.
E 10	Wykryta przeszkoda w fazie otwierania.
E 11	Maksymalna liczba wykrytych przeszkód.
E 17	Błąd systemu bezprzewodowego.
E 18	Brak konfiguracji systemu bezprzewodowego.

OPERACJE KOŃCOWE

Po przygotowaniu do pracy i zarejestrowaniu użytkowników założyć górną i przednią część obudowy. Uważać, aby nie uszkodzić przewodów. Przymocować części obudowy śrubami.

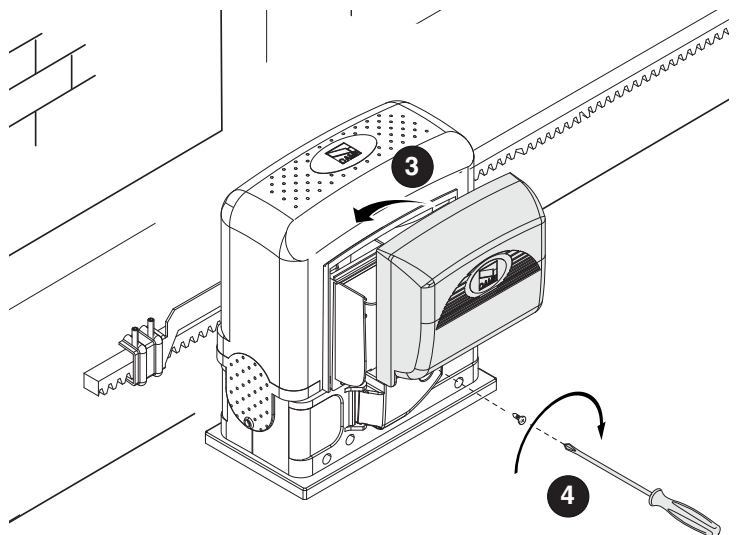
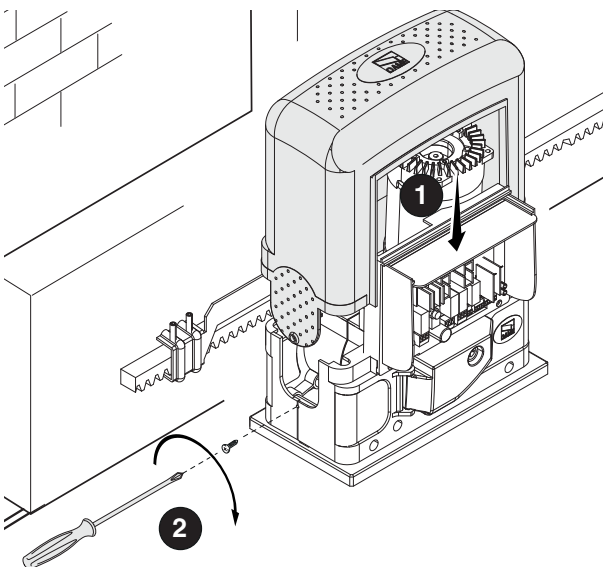

PODŁĄCZENIE I DZIAŁANIE W TRYBIE SPRĘŻONYM

Połączenia elektryczne

Wpiąć kartę RSE (z przełącznikami DIP ustawionymi na OFF) do gniazda centrali obydwu napędów.

Połączyć obie centrale przewodem typu CAT 5 (maks. długość 1000 m), korzystając z zacisków A-A / B-B / GND-GND, patrz paragraf POŁĄCZENIE DO DZIAŁANIA W TRYBIE SPRĘŻONYM.

Podłączyć wszystkie urządzenia sterujące i zabezpieczające do centrali sterującej napędem MASTER.

Programowanie

Wykonać ustawienia i regulacje tylko na płycie centrali sterującej MASTER.

Rozpocząć programowanie, ustawiając najpierw poniższe funkcje:

- zarządzanie połączeniem szeregowym (F49);
- kierunek otwierania (F54);
- przekazanie parametrów w trybie sprężonym (F52).

Kodowanie pilotów

Wykonać procedurę rejestracji użytkownika z przydzielonym sterowaniem w centrali MASTER.

Sposób działania

❶ Sterowanie KROK PO KROKU lub TYLKO OTWIERANIE. Otwierają się oba skrzydła.

❷ Sterowanie OTWIERANIE CZĘŚCIOWE/FUNKCJA FURTKI. Otwiera się tylko skrzydło napędu MASTER.

Wszystkie typy dostępnych sterowań, które mogą być przydzielone użytkownikom są przedstawione w paragrafie REJESTRACJA UŻYTKOWNIKA Z PRZYDZIELONYM STEROWANIEM.

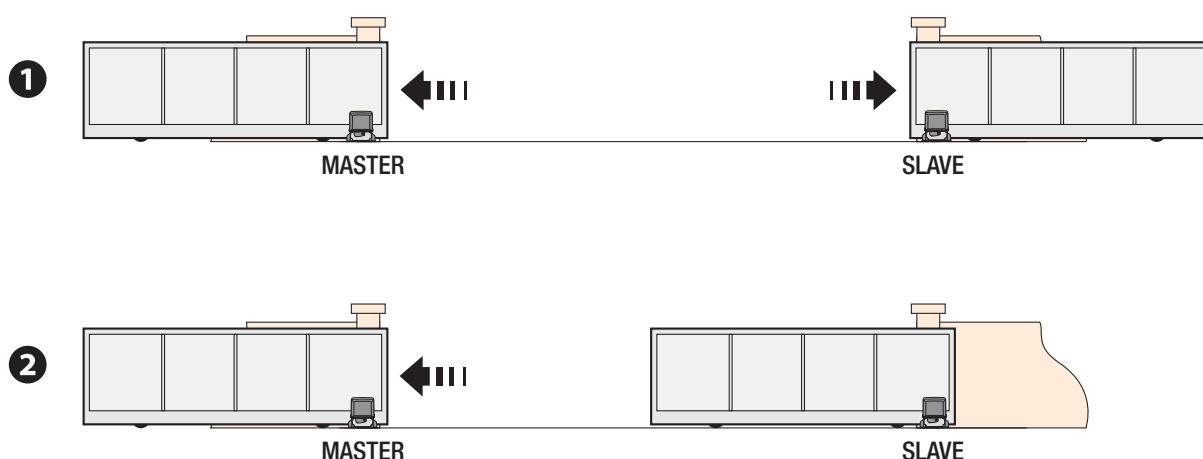

ZŁOMOWANIE

👉 CAME S.p.A. w swoich zakładach wprowadził certyfikowany System Zarządzania Środowiskiem, zgodnie z normą UNI EN ISO 14001, dla zagwarantowania respektowania i ochrony środowiska.

W celu kontynuacji polityki w zakresie ochrony środowiska, stanowiącej dla firmy CAME jedną z podstaw własnych strategii operacyjnych i marketingowych, prosimy o przestrzeganie prostych zaleceń dotyczących usuwania produktów:

♻️ WYRZUCANIE OPAKOWANIA

Elementy opakowania (karton, plastik, itd.), są przyjmowane ze stałymi odpadami miejskimi i mogą być likwidowane bez żadnej trudności, wykonując selektywną zbiórkę odpadów do ponownego przetworzenia.

Przed wykonaniem tej czynności, należy zapoznać się z regulacjami prawnymi dotyczącymi danego rodzaju materiału obowiązującymi w miejscu instalacji.

NIE PORZUCAĆ W ŚRODOWISKU!

♻️ ZŁOMOWANIE PRODUKTU

Nasze wyroby wykonane są z różnych materiałów. Większość z nich (aluminium, plastik, żelazo, kable elektryczne) jest przyjmowana z miejskimi odpadami stałymi. Po selektywnej zbiórce mogą być oddane do upoważnionego punktu zbiorczego do ich ponownego przetworzenia.

Inne elementy (karty elektroniczne, baterie przekaźników, itd.), mogą natomiast zawierać substancje zanieczyszczające.

Należy je więc usunąć i oddać do zakładów wyspecjalizowanych do ich przetworzenia.

Przed rozpoczęciem czynności należy zawsze zapoznać się z regulacjami prawnymi dotyczącymi danego rodzaju materiału obowiązującymi w miejscu złomowania.

NIE PORZUCAĆ W ŚRODOWISKU!

Producent zastrzega sobie prawo do wprowadzania zmian w treści instrukcji bez wcześniejszego powiadomienia.



CAME.COM

CAME S.P.A.

Via Martiri Della Libertà, 15
31030 Dosson di Casier - Treviso - Italy
tel. (+39) 0422 4940 - fax. (+39) 0422 4941